

To Assemble

Assemblage

1 Attach Upper, Front Legs AG:

Locate the two upper legs with the holes in them.

Be sure to install these into **front** of seat with the holes facing the **front** of seat.

Push each leg into front leg opening until it clicks into place.

NOTE: Pull on each leg to ensure all legs are assembled securely.

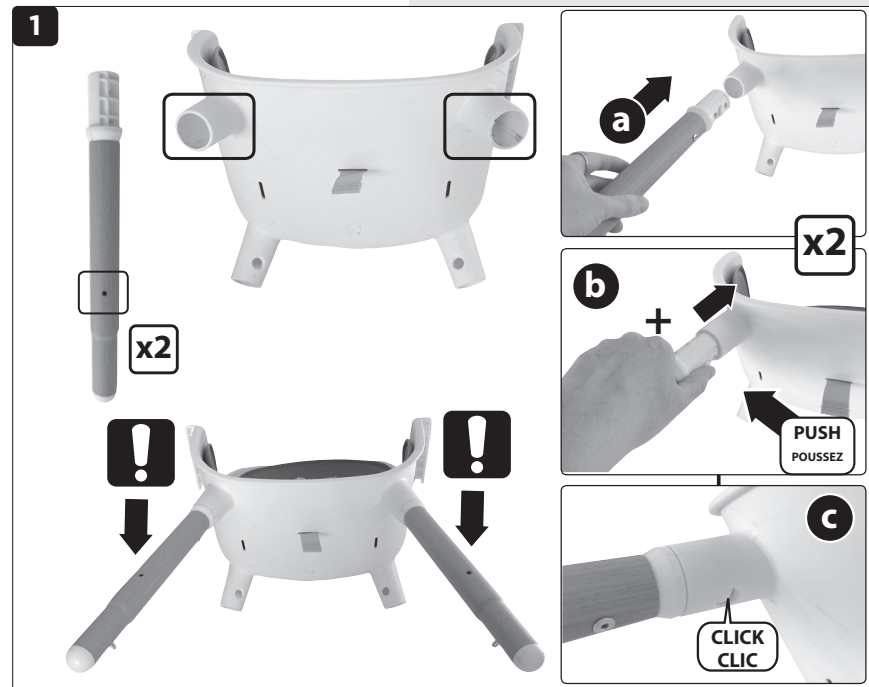

1 Fixer les pattes avant supérieures AG:

Repérez les deux pattes supérieures avec les trous dedans.

Assurez-vous de les installer à **l'avant** du siège avec les trous orientés vers **l'avant** du siège.

Poussez chaque patte dans l'ouverture de la patte avant jusqu'à ce qu'elle s'enclenche en place.

NOTE: Tirez sur chaque pied pour vous assurer que tous les pieds sont solidement assemblés.

2 Attach Upper, Rear Legs AH:

Flip seat around. Locate the two upper rear legs. Push each leg into rear leg opening until it clicks into place.

NOTE: Pull on each leg to ensure all legs are assembled securely.

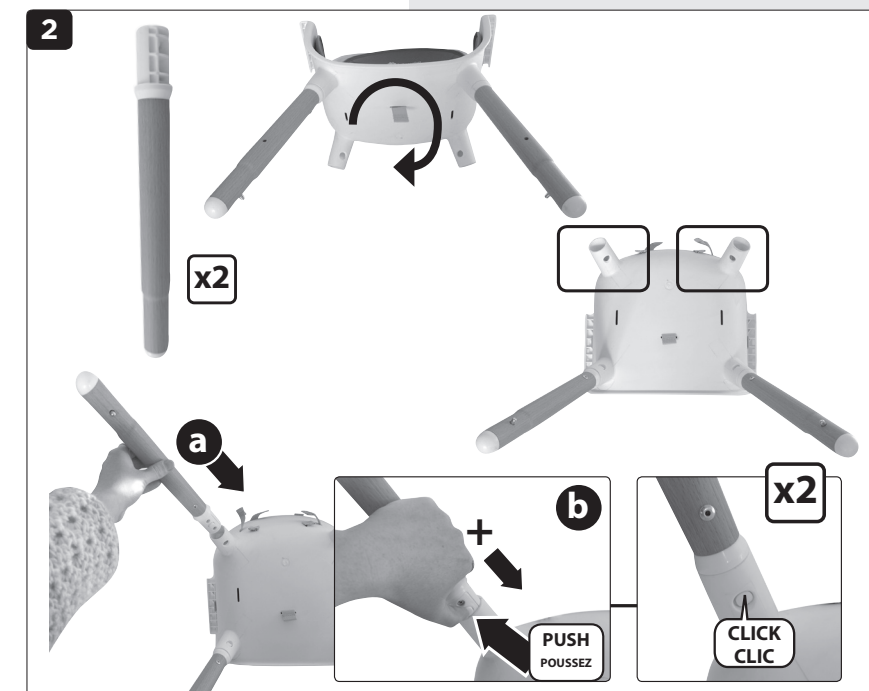

2 Fixer les pattes arrière supérieures AH:

Retournez le siège. Repérez les deux pattes arrière supérieures. Poussez chaque patte dans l'ouverture de la patte arrière jusqu'à ce qu'elle s'enclenche en place.

NOTE: Tirez sur chaque pied pour vous assurer que tous les pieds sont solidement assemblés.

3 Attach Lower, Rear Legs AF:

Locate holes on lower legs. Align each hole on lower leg to pin on upper leg. Press pin to allow hole to meet with pin. Be sure each pin emerges from hole on lower leg.

NOTE: Pull on each leg to ensure all legs are assembled securely.

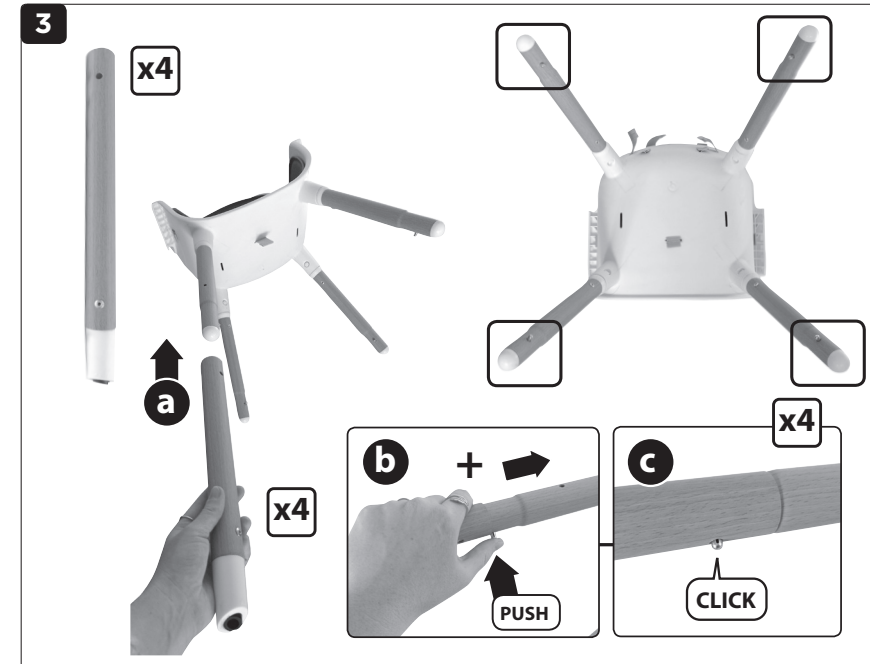

3 Attachez les pattes arrière inférieures AF:

Locate holes on lower legs. Align each hole on lower leg to pin on upper leg. Press pin to allow hole to meet with pin. Be sure each pin emerges from hole on lower leg.

NOTE: Tirez sur chaque pied pour vous assurer que tous les pieds sont solidement assemblés.

4 Attach Footrest D:

Align footrest to holes in front legs. Fasten footrest to front legs using 2 screws. Ensure footrest is tightly secured.

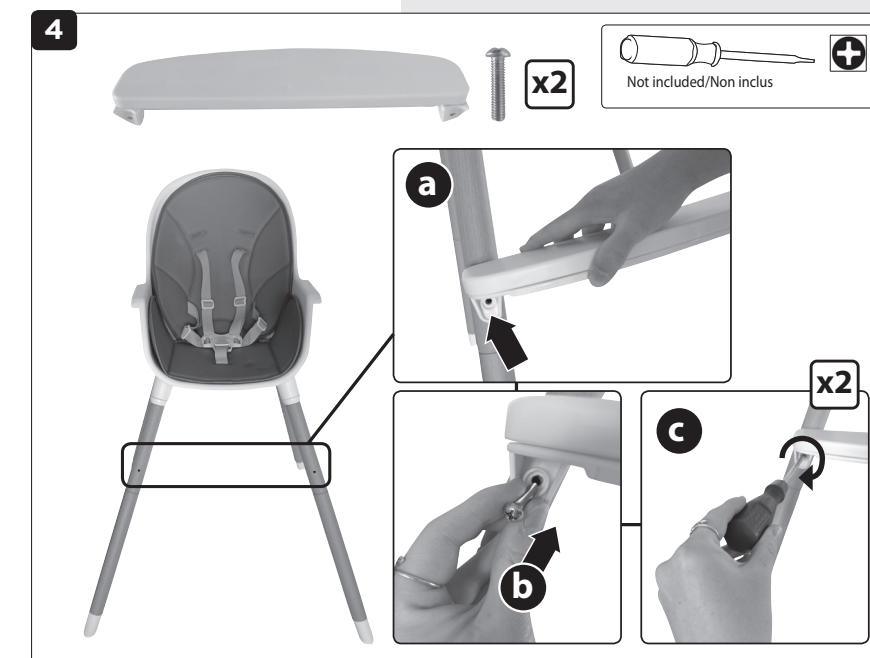

4 Fixez le repose-pieds D:

Alignez le repose-pieds sur les trous les pattes avant. Fixez le repose-pieds aux pieds avant à l'aide de 2 vis. Assurez-vous que le repose-pieds est bien fixé.

To Operate

Pour opérer

1 Attaching Tray C:

Squeeze buttons underneath both sides of tray and slide tray onto high chair.

Adjust tray: Squeeze buttons on both sides and slide tray forward or backward.

Remove tray: Squeeze buttons on both sides and pull toward you.



1 Fixer les plateaux C:

Pincez les boutons sous les deux côtés du plateau et faites glisser le plateau sur la chaise haute.

Réglage du plateau: Pressez les boutons de chaque côté et faites glisser le plateau vers l'avant ou l'arrière.

Enlever le plateau: Pressez les boutons de chaque côté et tirez vers vous.

To Operate

2 Using Restraint System B:

Place child in the seat with the crotch strap between the child's legs and fasten both buckles. Adjust straps (at five buckles) to tighten snugly such that you can comfortably slide your finger between the strap and your child.

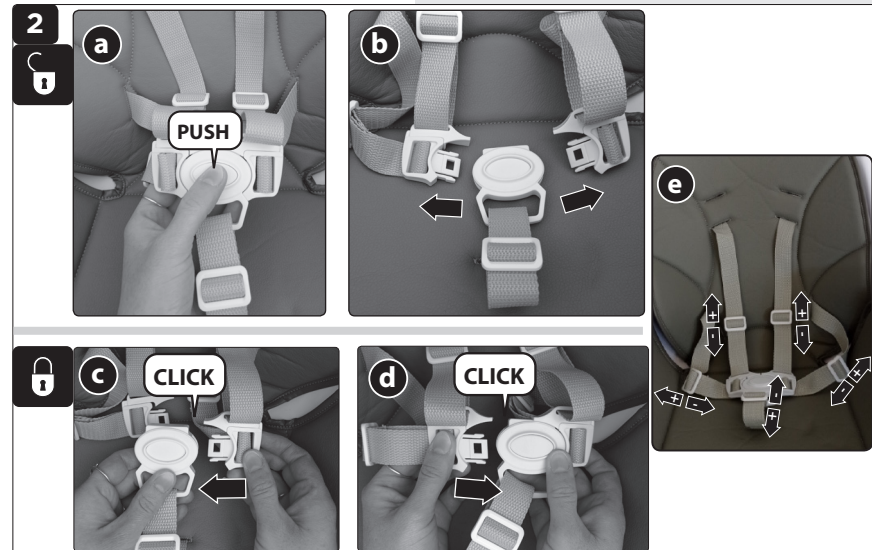

2 Avec la ceinture de sécurité B:

Placez l'enfant dans le siège avec la courroie d'entrejambes entre les jambes de l'enfant et attachez les deux boucles. Ajustez les courroies (aux cinq boucles) pour serrer étroitement de manière à ce que vous puissiez glisser confortablement votre doigt entre la courroie et votre enfant.

WARNING:

- **ALWAYS** secure child in the restraint belt. Adjust to fit snugly.

MISE EN GARDE:

- **TOUJOURS** attacher l'enfant dans le système de retenue. Ajustez pour s'adapter étroitement.

2a Adjust Restraint Height B:

The shoulder straps have two height positions for your growing child. Push each anchor through the seat back and into the desired slot. Be sure the anchor lays flat against the seat back.



2a Ajuster la hauteur de la ceinture B:

Les sangles d'épaules peuvent être ajustées à 2 positions pour accommoder l'enfant qui grandit. Poussez chaque ancrage dans le dossier du siège dans la fente désirée. Assurez-vous que l'ancrage repose à plat contre le dossier du siège.

High Chair Care and Maintenance

High chair and trays: Wipe with soft, damp cloth and warm, soapy water and allow to drip dry.

Seat pad: Surface wash and drip dry only. Do not place in washing machine or dryer.

Restraint system: Restraint and crotch straps should be surface washed and drip dried only. Do not place in washing machine or dryer.

One (1) Year Limited Warranty

Dorel Juvenile Group, Inc. warrants to the original purchaser that this product (Avista High Chair), is free from material and workmanship defects when used under normal conditions for a period of one (1) year from the date of purchase. Should the product contain defects in material or workmanship Dorel Juvenile Group, Inc., will repair or replace the product, at our option, free of charge. Purchaser will be responsible for all costs associated with packaging and shipping the product to Dorel Juvenile Group Consumer Relations Department at the address noted on front page and all other freight or insurance costs associated with the return. Dorel Juvenile Group will bear the cost of shipping the repaired or replaced product to the purchaser. Product should be returned in its original package accompanied by a proof of purchase, either a sales receipt or other proof that the product is within the warranty period. This warranty is void if the owner repairs or modifies the product or the product has been damaged as a result of misuse.

This warranty excludes any liability other than that expressly stated previously, including but not limited to, any incidental or consequential damages.

SOME PROVINCES DO NOT ALLOW THE EXCLUSION OR LIMITATION OF INCIDENTAL OR CONSEQUENTIAL DAMAGES, SO THE ABOVE LIMITATION OR EXCLUSION MAY NOT APPLY TO YOU.

THIS WARRANTY GIVES YOU SPECIFIC LEGAL RIGHTS, AND YOU MAY ALSO HAVE OTHER RIGHTS THAT MAY VARY FROM PROVINCE TO PROVINCE.

Soin et Entretien de la Chaise Haute

Chaise Haute et Plateaux: Essuyez avec un chiffon doux et humide et de l'eau tiède savonneuse. Laissez sécher.

Coussin de siège: Laver en surface seulement et suspendre pour sécher. Ne pas placer dans la laveuse ni la sècheuse.

Système de retenue: Les sangles de retenue et d'entrejambes doivent être lavées en surface seulement et suspendre pour sécher. Ne pas placer dans la laveuse ni la sècheuse.

Garantie limitée d'un (1) an

Dorel Juvenile Group, Inc. (DJG) offre la garantie suivante à l'acheteur initial de cet article (Chaise Haute Avista), ce produit est garanti contre tout défaut de matériaux ou de fabrication, s'il est utilisé normalement, pendant une période de d'un (1) an à compter de la date d'achat. Le cas échéant, DJG fournira des pièces de rechange ou remplacera ce produit sans frais. Le client devra assumer les frais d'emballage et d'expédition de l'article, ainsi que les frais de cargo ou d'assurance associés à son retour, et envoyer l'article au Service à la clientèle de Dorel Juvenile Group à l'adresse indiquée au début de ce document. DJG assumera les frais d'expédition de l'article réparé ou de la pièce remplacée au client. Le produit doit être retourné dans son emballage original, accompagné d'une preuve d'achat, un reçu de caisse ou une preuve que le produit est toujours couvert par la garantie. Cette garantie est nulle si le propriétaire tente de réparer ou de modifier le produit ou si le produit est endommagé suite à un usage inapproprié ou abusif.

La garantie et les remèdes proposés sont exclusifs et annulent tous les autres, qu'ils soient oraux, écrits, implicites ou explicites, y compris les dommages accessoires ou indirects résultant de l'usage ou de l'incapacité à utiliser ce produit.

CERTAINES PROVINCES NE PERMETTENT PAS L'EXCLUSION OU LA LIMITATION DE DOMMAGES DIRECTS OU INDIRECTS, PAR CONSÉQUENT LA LIMITATION OU L'EXCLUSION CI-DESSUS PEUT NE PAS S'APPLIQUER DANS VOTRE CAS.

CETTE GARANTIE VOUS DONNE DES DROITS LÉGAUX SPÉCIFIQUES, ET VOUS POUVEZ AUSSI AVOIR D'AUTRES DROITS QUI PEUVENT VARIER D'UNE PROVINCE À L'AUTRE.

Safety 1st



©2022 Dorel Juvenile Group, Inc. Safety 1st™ and the Safety 1st logo and design are trademarks of Dorel Juvenile Group, Inc. Safety 1st™ et le logo de Safety 1st et sa conception sont des marques de commerce de Dorel Juvenile Group, Inc. (800) 544-1108 www.safety1st.ca. Styles and colors may vary. Les styles et les couleurs peuvent varier. Made in CHINA. Fabriqué en CHINE. Distributed by (distribué par) Dorel Juvenile Group, Inc., 2525 State St., Columbus, IN 47201-7494. Dorel Juvenile Canada, 2233 Argenta Road, Suite 110, Mississauga, ON L5N 2K7. Importado y Distribuido en Chile por: Comercial e Industrial Silta S.A. - San Ignacio 0201 / Parque Industrial Portezuelo Quilicura, Santiago Chile. Fono (562) 2339 9000. En Perú por: Comexa S.A. - Los Libertadores 455 - San Isidro, Lima - Perú. Fono (511) 4469014. En Centro América, Caribe y Ecuador por: Best Brands Group S.A. - Av. Balboa, Bay Mall Plaza, Planta Baja, local 9, Panamá. - Fono: (507) 300 2884. En Colombia por: Baby Universe S.A.S. - Via 40 No. 77-29, Barranquilla, Colombia - Fono: (575) 353 1110 Importador: DJGM, S.A. DE C.V. Gabriel Mancera No. 1041 Col. Del Valle, Benito Juárez C.P. 03100 México, Ciudad de México R.F.C. DJG140305GN9 Tel. (55) 67199202 04/04/22 4358-8230A

DORÉL

Avista High Chair

- High chair is intended for children able to sit up unaided and up to 3 years of age or max weight of 33 lbs (15 kg).
- Adult assembly required.
- **READ** all instructions before assembly and use of high chair.
- **KEEP** instructions for future use.
- Discontinue use if damaged, broken or if parts are missing.

CAUTION:

- Keep small parts away from children during assembly.

WARNING:

- **FALL HAZARD:** Children have suffered severe head injuries including skull fractures when falling from high chairs. Falls can happen suddenly if child is not restrained properly.
- **ALWAYS** use restraints, and adjust to fit snugly.
- Tray is not designed to hold child in chair.
- Stay near and watch child during use.
- The child should be secured in the high chair at all times by the restraining system. The tray is not designed to hold the child in the chair. It is recommended that the high chair be used only by children capable of sitting upright unassisted.
- **DO NOT** lift or move high chair with child in it.
- **NEVER** use near stairs.
- When assembling high chair **ENSURE** to use **BOTH** upper and lower leg components.
- **ALWAYS** ensure that all leg assembly pins are clicked into place.

Chaise Haute Avista

- La chaise haute est destinée aux enfants capables de s'asseoir sans aide et jusqu'à 3 ans ou jusqu'à un poids maximum de 33 lb (15 kg).
- Doit être assemblé par un adulte.
- **LISEZ** toutes les instructions avant d'assembler et d'utiliser la chaise haute.
- **CONSERVEZ** ces instructions pour utilisation future.
- Cessez l'utilisation si elle est endommagée, brisée ou si des pièces sont manquantes.

ATTENTION :

- Gardez les petites pièces loin des enfants pendant l'assemblage.

MISE EN GARDE:

- **RISQUE DE CHUTE:** Des enfants ont subi des blessures graves à la tête, dont des fractures du crâne en tombant des chaises hautes. Les chutes peuvent se produire soudainement si l'enfant n'est pas attaché correctement.
- **TOUJOURS** utiliser les ceintures de sécurité, et les ajuster pour s'adapter étroitement.
- Le plateau n'est pas conçu pour retenir un enfant dans la chaise haute.
- Restez à proximité et surveillez votre enfant pendant l'utilisation.
- L'enfant doit être attaché dans la chaise haute en tout temps avec le système de retenue. Le plateau n'est pas conçu pour retenir l'enfant dans la chaise. Il est recommandé que la chaise haute soit utilisée seulement par des enfants capables de s'asseoir sans aide.
- **NE PAS** soulever ou déplacer la chaise haute si l'enfant est à l'intérieur.
- **NE JAMAIS** utiliser à proximité des escaliers.
- Lors de l'assemblage de la chaise haute, **ASSUREZ-VOUS** d'utiliser **LES DEUX** composants pour le haut et le bas des jambes.
- **TOUJOURS** s'assurer que tous les goupilles d'assemblage des pa es sont enclenchées en place.

Parts List

- A** Seat bucket assembly
- B** Restraint belt
- C** Tray
- D** Footrest
- E** Screw for footrest (2)
- F** Lower legs (4)
- G** Front, upper legs (2)
- H** Rear, upper legs (2)

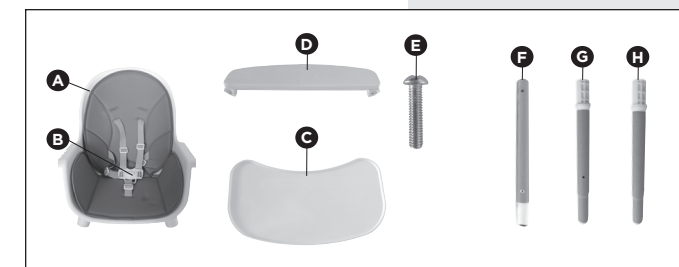

Tools needed: Phillips head screwdriver (not included)

Liste des pièces

- A** Assemblage du siège
- B** Ceinture de sécurité
- C** Plateau
- D** Repose pieds
- E** Vis pour repose-pieds (2)
- F** Pattes inférieures (4)
- G** Avant, pattes supérieures (2)
- H** Arrière, pattes supérieures (2)

Outils nécessaires : tournevis cruciforme (non inclus)

Keep These Instructions For Future Use

Read all instructions before assembly and use of high chair.

- Remove all contents from packaging and discard box and/or poly bags.
- Lay out and identify all parts.
- Please do not return this product to the place of purchase. To address any issues, please visit us at www.safety1st.ca to chat with us there, text us at (812) 652-2525 or call Consumer Care at (800) 544-1108. To help you, we would need the model number and the manufacture date (located on back of seat).

Before Assembly: Wipe down trays with a soft cloth and warm soapy water.

Guarde estas instrucciones para su uso futuro

Lisez toutes les instructions avant d'assembler et d'utiliser la chaise haute.

- Retirez tout le contenu de la boîte et jetez la boîte, et/ou les sacs en plastique.
 - Étapez et identifiez toutes les pièces.
 - Veuillez ne pas retourner ce produit au magasin. Pour résoudre tout problème visitez notre site www.safety1st.ca pour discuter avec nous. Vous pouvez également nous envoyer un SMS au (812) 652-2525 ou appeler le service à la clientèle au (800) 544-1108. Pour vous aider, nous aurons besoin du numéro de modèle et de la date de fabrication (situé au dos du siège).
- Avant l'assemblage:** Essuyez les plateaux avec un chiffon doux et de l'eau tiède savonneuse.