

©2021 Dorel Juvenile.
(800) 544-1108
Styles and colors may vary. Los estilos y colores pueden variar.
Made in CHINA. Hecho en CHINA.
Made for Dorel China America, Inc.
c/o Dorel Juvenile Group, Inc.
Hecho para Dorel China America, Inc.
c/o Dorel Juvenile Group, Inc.
2525 State St. Columbus, IN 47201-9914
Manufacturer Name: FUJIAN O'SK BABY AND CHILDREN
PRODUCTS CORP. LTD

Bobbi Booster
D10100 User Guide



Read all instructions before assembly and use.
Keep instructions for future use.

- Ages: 6 Months to 36 Months.
- Adult assembly required.
- Booster Seat fits most kitchen and dining room chairs with a minimum measurement of 14.4" (36.6 cm) W x 12.8" (32.5 cm) D and backrest height of 15.2" (38.6 cm) H.

⚠️ WARNING

- Children have suffered **head injuries**, including skull fractures, **after falling** with or from booster seats.
- Check that booster seat is **securely attached** to adult chair before each use.
- **ALWAYS use restraints** until child is able to get in and out of booster seat without help. Adjust to **fit snugly**.
- **NEVER** allow child to **push away from table**.
- **NEVER lift and carry** child in booster seat.
- **Stay near and watch** your child during use.
- **ALWAYS** fasten seat and back straps securely to adult chair.
- **ALWAYS** check security of fit to adult chair before each use.
- This booster seat is only to be used with standard kitchen or dining room chairs. **NEVER** use this product as a car seat or bath seat, on a tabletop, stool, swivel chair, or any other seating surface where the straps cannot secure it properly.
- **ALWAYS** ensure that all chair protector pads are located completely on the adult chair surface.
- Prevent serious injury or death. **DO NOT** use in motor vehicles.
- Until child is able to get in and out of the booster seat without help (about 2½ years old), the child should be secured in the booster seat at all times by the restraining system. The tray is not designed to hold the child in the chair.
- Discontinue use if damaged, broken or if parts are missing.
- Use this product only for children capable of sitting upright unassisted.

Asiento Booster Bobbi
Guía de Usuario D10100

Lea todas las instrucciones antes del armado y uso.
Conserve las instrucciones para su uso futuro.

- Edades: 6 a 36 meses.
- Se requiere el armado por parte de un adulto.
- El asiento booster se adapta a la mayoría de los tipos de sillas con una medida mínima de 14,4" (36,6 cm) de ancho x 12,8" (32,5 cm) de prof. y la altura del respaldo de 15,2" (38,6 cm) de altura.

⚠️ ADVERTENCIA

- Los niños han sufrido **lesiones en la cabeza**, incluidas **fracturas de cráneo**, al caer de las sillas booster.
- Verifique que la silla booster esté bien sujeta a la silla del adulto antes de cada uso.
- Use **SIEMPRE** las contenciones hasta que el niño pueda sentarse y levantarse del asiento sin ayuda. Ajuste para que quede firme.
- **NUNCA** permita que el niño se aleje de la mesa.
- **NUNCA** levante o transporte al bebé en el asiento booster.
- **Manténgase cerca y observe** al niño durante el uso.
- **SIEMPRE** ajuste bien las correas del asiento y el respaldo a la silla del adulto.
- **SIEMPRE** verifique la seguridad de la silla del adulto antes de cada uso.
- Este asiento booster se debe usar solo con sillas estándar de cocina o comedor. **NUNCA** use este producto como asiento de automóvil o de baño, sobre una mesa, taburete, silla giratoria o cualquier otra superficie de asiento donde las correas no puedan asegurarlo correctamente.
- **SIEMPRE** asegúrese de que todas las almohadillas protectoras de la silla estén ubicadas completamente en la superficie de la silla del adulto.
- Evite lesiones graves o muerte. **NO** use el asiento en un vehículo a motor.
- Hasta que el niño pueda sentarse y levantarse del asiento booster sin ayuda (alrededor de 2 años y medio), el niño debe estar asegurado en el asiento en todo momento mediante el sistema de sujeción. La bandeja no está diseñada para sostener al niño en la silla.
- Deje de usarlo si está dañado, roto o si faltan piezas.
- Use este producto solo para niños capaces de sentarse en posición vertical sin ayuda.

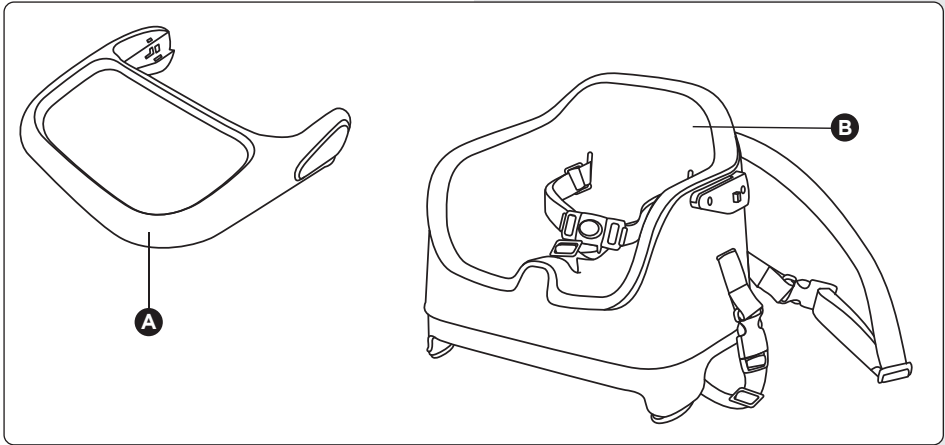

A -- Tray
B -- Seat

A -- Bandeja
B -- Asiento

Keep These Instructions for Future Use

- Adult assembly required.
- Lay out and identify all parts.
- Remove all contents from packaging and discard box, and/or poly bags.
- Do not return this product to the place of purchase. If any parts are missing, call Consumer Care at (800) 544-1108. Or visit our website at www.monbebe-us.com.
- Include the model number (D10100) and manufacture date (found on the booster) and a brief description of the part.

Conserve estas instrucciones para su uso futuro

- Se requiere el armado por parte de un adulto.
- Despliegue e identifique todas las piezas.
- Retire todo el contenido del embalaje y deseche la caja y/o las bolsas de polietileno.
- No devuelva este producto al lugar donde lo compró. En caso de que falte alguna pieza, llame a Atención al Consumidor al (800) 544-1108. O bien, visite nuestro sitio web en www.monbebe-us.com.
- Incluya el número de modelo (D10100) y la fecha de fabricación (se encuentran en el asiento booster) y una breve descripción de la pieza.

Assembling Your Booster

Armado del asiento Booster

Installing the Tray

Instalación de la bandeja

Press and hold in the locking buttons on each side of the tray.

Slide the tray onto the tracks on each side of the booster seat.

Release the buttons.

The tray buttons will click into place when the tray is securely attached.

Mantenga presionados los botones de bloqueo ubicados a cada lado de la bandeja.

Deslice la bandeja sobre los rieles a cada lado del asiento booster.

Libere los botones.

Los botones de la bandeja se encastrarán en su lugar cuando la bandeja esté bien colocada.

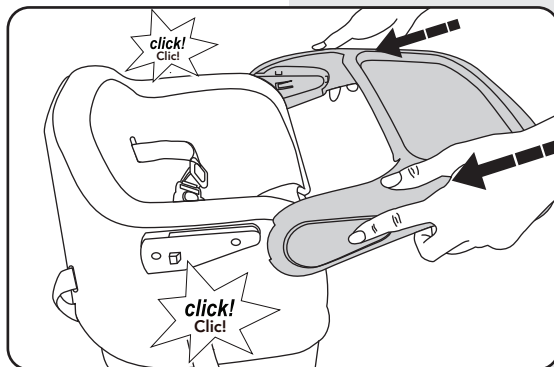

Using Your Booster

Uso del Asiento Booster

Removing the tray

Retiro de la bandeja

Press the locking buttons on both sides of the tray and slide the tray off of the booster seat.

Presione los botones de bloqueo ubicados a ambos lados de la bandeja y deslice la bandeja fuera del asiento booster.

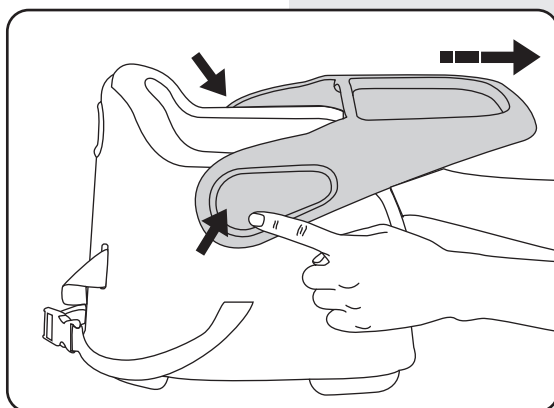

! CAUTION

- **ALWAYS** remove child before adjusting booster seat.
- **ALWAYS** ensure height adjustments are set to same height.

! PRECAUCIÓN

- **SIEMPRE** retire al niño antes de ajustar el asiento booster.
- **SIEMPRE** asegúrese de que los ajustes de altura se establezcan a la misma altura.

There are 3 heights.

To Raise or Lower Booster: Grip the height control handles and squeeze toward center of seat to raise or lower the chair foot to desired height.

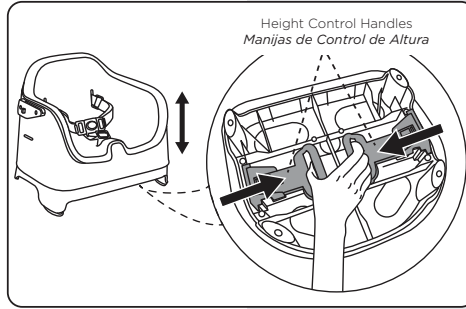

Hay 3 posiciones de altura.

Para elevar o bajar el asiento: Agarre las asas de control de altura y apriete hacia el centro del asiento para elevar o bajar el pie de la silla a la altura deseada.

NOTE: Make sure the height control handles and chair foot are fully locked into position.

NOTA: Asegúrese de que las manijas de control de altura y el pie de la silla estén completamente bloqueados en su posición.

Removing and Installing Seat Pad Insert

Quitar e instalar el accesorio del cojín del asiento

To Remove: Press the button to release the buckles (Figure a).

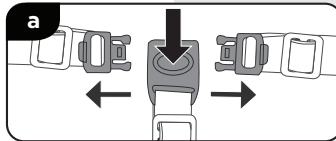

Para quitar: Presione el botón para liberar las hebillas (Figura a).

Pull the waist and crotch straps out of the seat insert (Figure b).

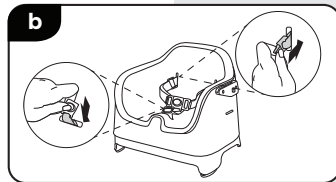

Tire de las correas de la cintura y la entrepierna fuera del asiento (Figura b).

Then pull the seat insert off of the booster seat (Figure c).

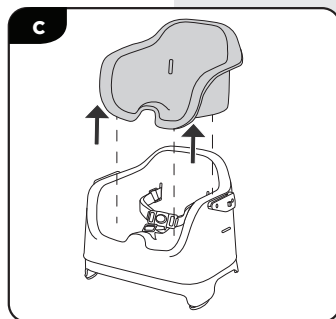

A continuación, tire del asiento fuera del booster (Figura c).

To Install: Reverse the steps.

Para instalar: Revierta los pasos.

Using Restraint Straps

Uso del Sistema de Contención

To Unfasten: Press the button to release the buckles (Figure a).

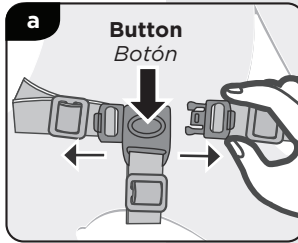

Para desabrochar: Presione el botón para liberar las hebillas (Figura a).

To Fasten: Place your child in the booster with the crotch strap between your child's legs.

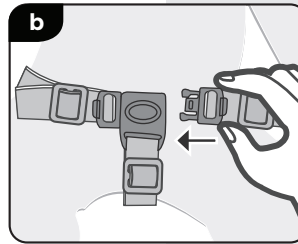

Para abrochar: Coloque el niño en el asiento booster con la correa de la entrepierna entre las piernas del niño.

Adjust waist and crotch buckle straps snugly on child (Figure b).

Ajuste las correas de las hebillas de la cintura y la entrepierna cómodamente en el niño (Figura b).

To Tighten Waist Straps: Feed section of strap closest to buckle into buckle adjuster and pull loose end of strap to remove slack (Figure c).

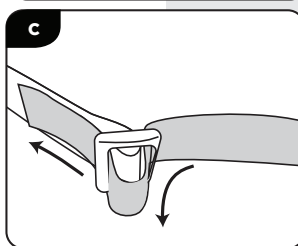

Para ajustar las correas de la cintura: Coloque la sección de la correa más cercana para abrochar en el ajustador de la hebilla y tire del extremo suelto de la correa para quitar la correa suelta (Figura c).

To Loosen Waist Straps: Feed loose end of strap into buckle adjuster and pull side of strap closest to buckle to remove slack (Figure d).

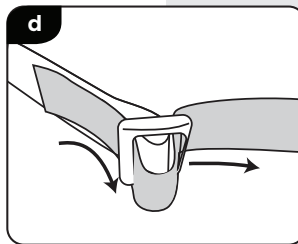

Para aflojar las correas de la cintura: Coloque el extremo suelto de la correa en el ajustador de la hebilla y tire del lado de la correa más cercano a la hebilla para quitar la correa suelta (Figura d).

To Shorten Crotch Buckle Strap: From the top, feed strap down through adjuster and pull strap below adjuster to remove slack (Figure e).

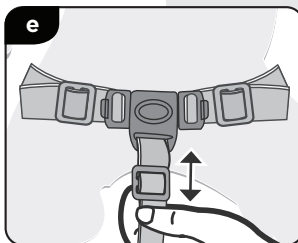

Para acortar la correa de la hebilla de la entrepierna: Desde la parte superior, baje la correa por el ajustador y tire de la correa por debajo del ajustador para quitar la correa suelta (Figura e).

To Lengthen Crotch Buckle Strap: From the bottom, feed strap up through adjuster and pull strap above adjuster to remove slack (Figure e).

Para alargar la correa de la hebilla de la entrepierna: Desde la parte inferior, suba la correa por el ajustador y tire de la correa por encima del ajustador para quitar la correa suelta (Figura e).

Installing Booster to Adult Chair

Instalación del Asiento Booster en la Silla del Adulto

Disconnect chair bottom and back strap before installing booster to adult chair.

Wrap the bottom booster strap around the bottom of the adult chair and fasten the buckle (Figure a).

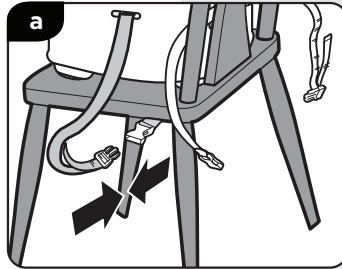

Desconecte la correa de la parte inferior y trasera de la silla antes de instalar el asiento booster en la silla del adulto.

Enrolle la correa inferior del asiento booster alrededor de la parte inferior de la silla del adulto y abroche la hebilla (Figura a).

Wrap the back booster strap around the back of the adult chair and fasten the buckle (Figure b).

Adjust the length of the back and bottom booster straps to make sure both straps are snug on the adult chair.

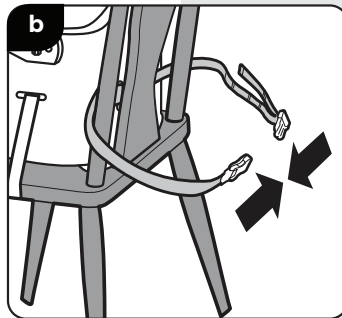

Enrolle la correa trasera del asiento booster alrededor del respaldo de la silla del adulto y abroche la hebilla (Figura b).

Ajuste el largo de las correas traseras e inferiores del asiento booster para asegurarse de que ambas correas estén ajustadas en el asiento de la silla del adulto.

Adult chair must not be smaller than dimensions shown in Figure c.

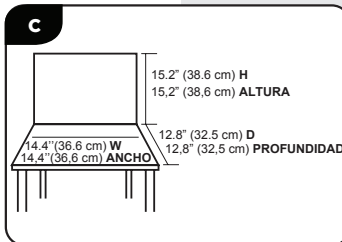

La silla del adulto no debe ser más pequeña que las dimensiones mostradas en la Figura c.

WARNING

- Children have suffered **head injuries**, including skull fractures, **after falling** with or from booster seats.
- **ALWAYS** use both sets of booster straps to completely secure booster to the chair.
- If chair is cushioned and cushion cannot be removed, **BE CERTAIN** that the bottom booster strap is fastened snugly after putting child in seat.
- Make sure all pieces are assembled correctly. Test for proper assembly before placing child in seat.
- **ALWAYS** secure child in booster seat using restraint straps.
- **ALWAYS** ensure that all chair protector pads are located completely on the adult chair surface.
- **ALWAYS** store booster straps when booster seat is not in use.

ADVERTENCIA

- Los niños han sufrido **lesiones en la cabeza**, incluidas **fracturas de cráneo a al caer** de los asientos booster.
- **SIEMPRE** use ambos juegos de correas del asiento booster para asegurarlo completamente a la silla.
- Si la silla está acolchada y el cojín no se puede quitar, **ASEGÚRESE** de que la correa inferior del asiento booster esté bien ajustada después de colocar al niño en el asiento.
- Asegúrese de que todas las piezas estén ensambladas correctamente. Verifique que el armado esté correcto antes de colocar al niño en el asiento.
- **SIEMPRE** asegure al niño en el asiento booster con las correas de sujeción.
- **SIEMPRE** asegúrese de que todas las almohadillas protectoras de la silla estén ubicadas completamente en la superficie de la silla del adulto.
- **SIEMPRE** guarde las correas del asiento booster cuando no esté en uso.

Wash and Care

- Wipe clean with a soft cloth and warm soapy water. Use only mild non-abrasive soap and air dry or wipe dry.
- Tray is top-rack dishwasher safe.

Lavado y Cuidado

- Limpie con un paño suave y agua con jabón tibia. Use solo jabón suave no abrasivo y seque al aire o seque con un paño.
- La bandeja es apta para lavavajillas en la rejilla superior.

Dorel Juvenile Group, Inc. warrants to the original purchaser that this product (Bobbi Booster) is free from material and workmanship defects when used under normal conditions for a period of one (1) year from the date of purchase. Should the product contain defects in material or workmanship Dorel Juvenile Group, Inc., will repair or replace the product, at our option, free of charge.

Purchaser will be responsible for all costs associated with packaging and shipping the product to Dorel Juvenile Group Consumer Care Department at the address noted on front page and all other freight or insurance costs associated with the return.

Dorel Juvenile Group will bear the cost of shipping the repaired or replaced product to the purchaser. Product should be returned in its original package accompanied by a proof of purchase, either a sales receipt or other proof that the product is within the warranty period.

This warranty is void if the owner repairs or modifies the product or the product has been damaged as a result of misuse. This warranty excludes any liability other than that expressly stated previously, including but not limited to, any incidental or consequential damages.

SOME STATES DO NOT ALLOW THE EXCLUSION OR LIMITATION OF INCIDENTAL OR CONSEQUENTIAL DAMAGES, SO THE ABOVE LIMITATION OR EXCLUSION MAY NOT APPLY TO YOU.

THIS WARRANTY GIVES YOU SPECIFIC LEGAL RIGHTS, AND YOU MAY ALSO HAVE OTHER RIGHTS THAT MAY VARY FROM STATE TO STATE.

Dorel Juvenile Group, Inc. garantiza al comprador original que este producto (Silla Alta Dinah) estará libre de defectos de material y mano de obra cuando se utilice en condiciones normales durante un período de un (1) año a partir de la fecha de compra. En caso de que el producto presente defectos de material o mano de obra, Dorel Juvenile Group, Inc. reparará o reemplazará el producto, a nuestra opción, sin cargo.

El comprador será responsable de todos los costos de embalaje y envío del producto al Departamento de Atención al Consumidor de Dorel Juvenile Group a la dirección indicada en la primera página y de todos los demás costos de flete o seguro relacionados con la devolución.

Dorel Juvenile Group correrá con los gastos de enviar el producto reparado o reemplazado al comprador. El producto se debe devolver en su embalaje original acompañado de la constancia de compra, ya sea un recibo de compra u otro comprobante que demuestre que el producto está dentro del período de garantía.

Esta garantía es nula si el propietario repara o modifica el producto o si este sufrió daño como consecuencia del uso incorrecto. Esta garantía excluye cualquier responsabilidad que no sea la expresamente indicada anteriormente, incluyendo pero sin limitarse a los daños incidentales o consecuentes.

ALGUNOS ESTADOS NO PERMITEN LA EXCLUSIÓN O LIMITACIÓN DE LOS DAÑOS INCIDENTALES O CONSECUENTES, POR LO TANTO LA LIMITACIÓN O EXCLUSIÓN ANTERIOR PODRÍA NO APLICARSE EN SU CASO.

ESTA GARANTÍA LE OTORGA DERECHOS LEGALES ESPECÍFICOS Y USTED PODRÍA TENER TAMBIÉN OTROS DERECHOS QUE PUEDEN VARIAR DE UN ESTADO A OTRO.