

TR389, CV368
User Guide
Mode d'emploi

French Guide Included
Mode d'emploi
en français inclus

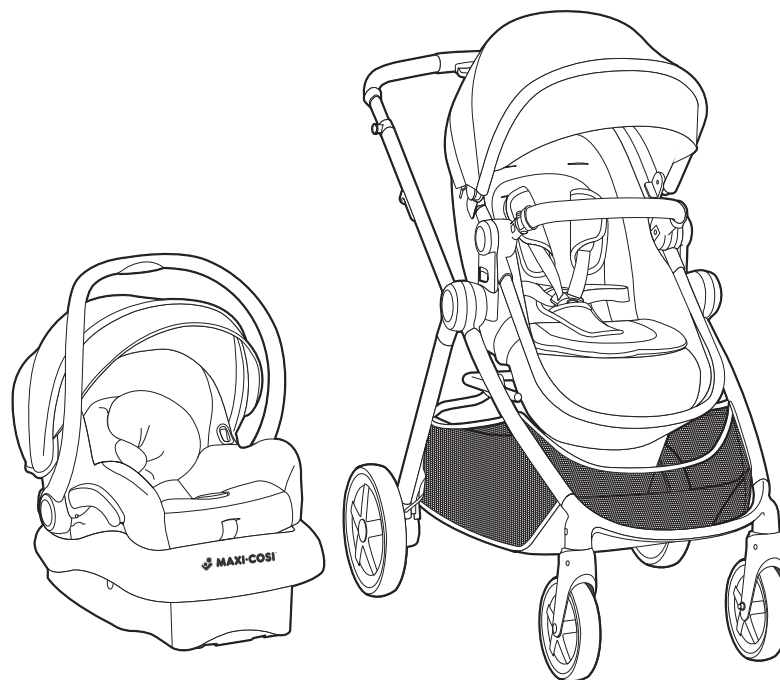

NOTE: Car seat not included
with model CV368, sold
separately.

Zelia

5-in-1 Modular
Stroller/Travel System

©2018 Dorel Juvenile. (800) 951-4113 www.maxi-cosi.com

Styles and colors may vary. Les styles et les couleurs peuvent varier. Made in CHINA. Fabriqué en CHINE.

Distributed by (distribué par) Dorel Juvenile Group, Inc., 2525 State St., Columbus, IN 47201-7494.

Dorel Juvenile Canada, 2855 Argenta Road, Unit 4, Mississauga, ON, L5N 8G6 01/03/18 4358-7368B

Importado y Distribuido en Chile por: Comercial e Industrial Silfa S.A. - San Ignacio 0201 / Parque Industrial Portezuelo Quilicura, Santiago Chile. Fono (562) 2339 9000. En Perú por: Comexa S.A. - Los Libertadores 455 - San Isidro, Lima - Perú. Fono (511) 4469014. En Centro América, Caribe y Ecuador por: Best Brands Group S.A. - Av. Balboa, Bay Mall Plaza, Planta Baja, local 9, Panamá. - Fono: (507) 300 2884. En Colombia por: Baby Universe S.A.S. - Vía 40 No. 77-29, Barranquilla, Colombia - Fono: (575) 353 1110

Importador: DJGM, S.A. DE C.V. Gabriel Mancera No. 1041 Col. Del Valle Delegación Benito Juárez C.P. 03100 México, D.F. R.F.C. DJG140305GN9 Tel. (55) 67199202



Table of Contents

Warnings	i
Parts and Features	1
Assembly	2-4
To Use	4-9
Care and Maintenance	10
Replaceable Parts	10
Warranty	10

WARNING

FOR THE SAFETY OF YOUR CHILD, PLEASE READ THE FOLLOWING WARNINGS AND ASSEMBLY INSTRUCTIONS AND KEEP FOR FUTURE REFERENCE.

- Adult assembly required. **CAUTION:** Keep small parts away from children during assembly.
- **NEVER LEAVE CHILD UNATTENDED. ALWAYS** keep child in view when in stroller.
- **AVOID SERIOUS INJURY** from falling or sliding out. **ALWAYS** use seat belt. Check frequently to make sure it is secure.
- **ALWAYS** keep fingers away from moving parts, when folding, unfolding or adjusting stroller to prevent finger entrapment.
- **ALWAYS** make sure stroller is **FULLY OPEN AND LOCKED** before using.
- **ALWAYS** use the brakes when stroller is stopped.
- **ALWAYS** remove protective material and poly bags and dispose before assembly.
- **NEVER** put hot liquids in the cup holder.
- **NEVER** use stroller on stairs or escalators.
- **NEVER** rollerblade with stroller.
- **NEVER** allow children to play with or hang onto the stroller.
- **NEVER** allow children to climb into the stroller unassisted. Stroller may tip over and injure child.

- **NEVER** place or hang parcels, bags or accessories on the handle or canopy. The stroller may tip over or the canopy may collapse.
- This product will become unstable if a parcel bag or rack is used when there is no provision for one.
- This product may become unstable if a parcel bag, other than the one recommended by the manufacturer is used.
- This product will become unstable if the manufacturer's recommended load is exceeded.
- Care must be taken when folding and unfolding the stroller to prevent finger entrapment.
- **DO NOT** carry additional children, goods or accessories in or on this product except as recommended in the manufacturer's instructions.
- **NEVER** place more than 1-lb. (0.5-kg) in cup holder.
- **NEVER** place more than 10-lbs. (4.5-kg) in the storage basket. If weight is exceeded, hazardous unstable conditions may exist.
- **STROLLER** is only for use with children up to 50-lbs. (22.7-kg), and **WHEN SEATED**, the midpoint of the child's head is at or below the top of the stroller seat.
- **ONLY** use this stroller with **ONE** child at a time.
- **STROLLER** is for use with children who can sit up unassisted.
- Child may slip into leg openings and strangle. Always use carriage in reclined position.

Parts and Features

1



- A** Adjustable height handle
- B** Cup holder
- C** Frame fold release button (2)
- D** Frame
- E** Rear wheels (2)
- F** Front wheels (2)
- G** Car seat adapters
- H** Seat mount hub
- I** Fold handle
- J** Fold lock
- K** Seat fold button
- L** Canopy
- M** Seat/Carriage
- N** Recline
- O** Seat removal buttons (2)
- P** Bumper bar

- Lay out and identify all parts.
- Do not return this product to the place of purchase. If any parts are missing, call Consumer Relations at (800) 951-4113. Or visit our website at www.maxi-cosi.com.
- Include the model number and manufacture date (found on stroller frame) and a brief description of the part.
- Keep these instructions for future use.

Zelia

Assembly

2

1 Unlock Stroller

Release frame lock while pulling up on the handlebar until you hear a “click” (Figure 1).

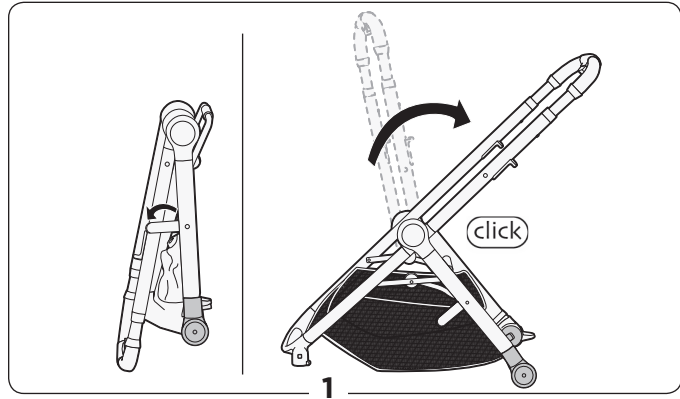

2 Install Rear Wheels

Insert rear wheel axle into the frame until you hear a “click” (Figure 2). Repeat for other rear wheel. Pull to confirm wheels are assembled securely.

To remove rear wheel push release lever up and pull wheel off (Figure 2a).

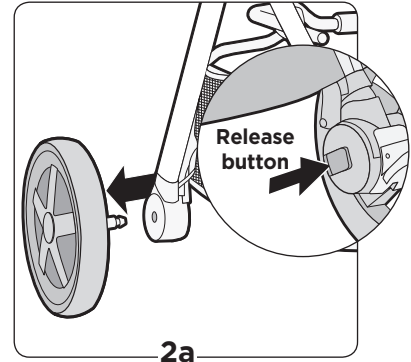
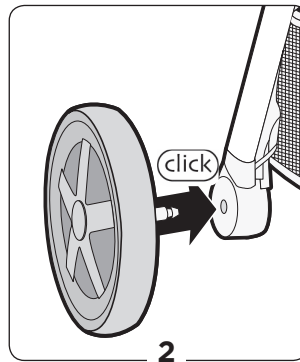

3 Install Front Wheels

Arrange the wheels with the white wall facing outward. Insert front wheels until you hear a “click” (Figure 3).

NOTE: Depress front wheel release button and pull off wheel (Figure 3a).

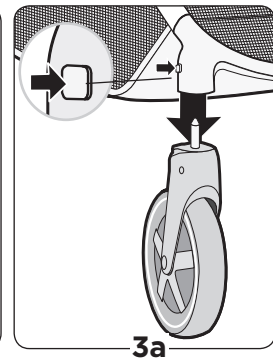
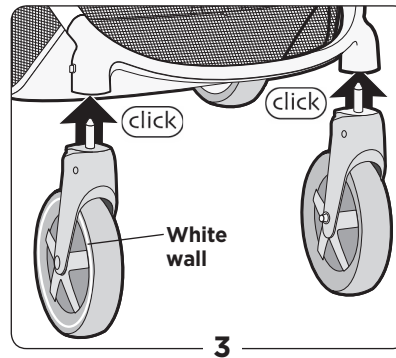

Zelia

⚠ WARNING

- Child may slip into leg openings and strangle. Always use carriage in reclined position.
- **DO NOT** use stroller in reclined carriage position with an older child that can lift up on hands and knees.

4 Install as a Carriage

NOTE: The carriage may face forward or toward the handlebar (Figure 4).

Unfold carriage (Figure 4a). Ensure clip behind the leg rest is detached (Figure 6d).

Lower seat/carriage onto hubs until you hear each side “click” (Figure 4b). Pull up to confirm seat is assembled securely.

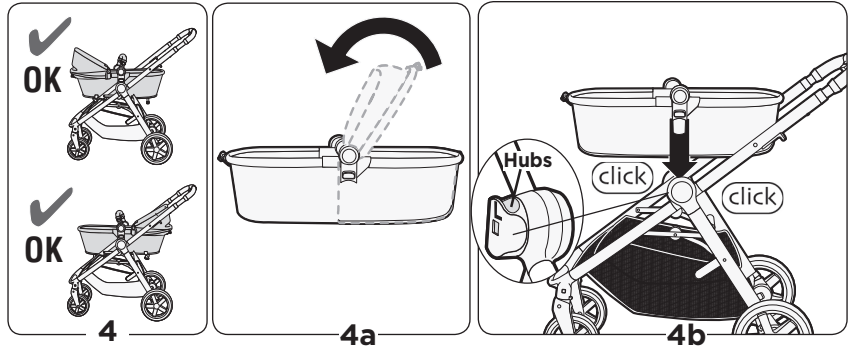

5 Install as a Seat

Unfold seat/carriage until it clicks.

Lower seat onto hubs until you hear each side “click” (Figure 5). Pull up to confirm seat is assembled securely.

NOTE: Seat may face forward or toward the handlebar.

To remove seat: Press release buttons on both sides while lifting seat off frame (Figure 5a). Reverse seat and lower onto hubs until you hear each side “click.”

NOTE: To convert from seat to carriage see step 6.

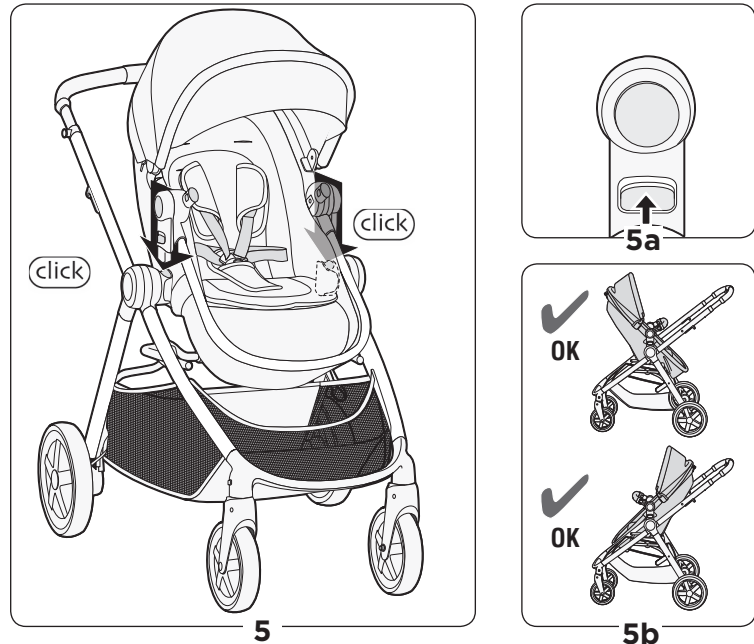

6 Convert between Carriage and Seat

NOTE: The carriage may face forward or toward the handlebar (Figure 6).

Squeeze clip at back of seat (Figure 6a) and pull outward until seat back lowers completely (Figure 6b).

Press buttons on side hubs and tilt seat down completely (Figure 6c).

NOTE: Remove seat from stroller frame and flip the seat upside down for easier access to clips.

Detach clip behind leg rest (Figure 6d).

Attach clip behind foot rest (Figure 6e).

Reverse procedure to convert back to seat.

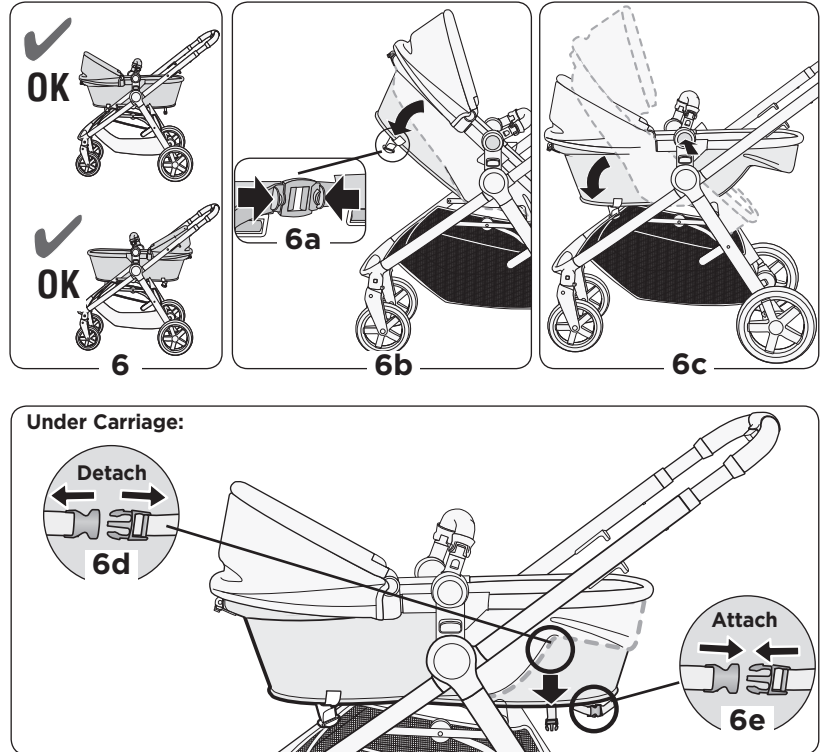

7 Bumper Bar

Insert posts on bumper bar into holes on frame until you hear it “click” (Figure 7). Pull to confirm it is assembled securely.

IMPORTANT: Always secure the child with the restraining straps.

To remove bumper bar: Press one or both release buttons while lifting off (Figures 7a and 7b).

NOTE: DO NOT use the bumper bar to lift or carry.

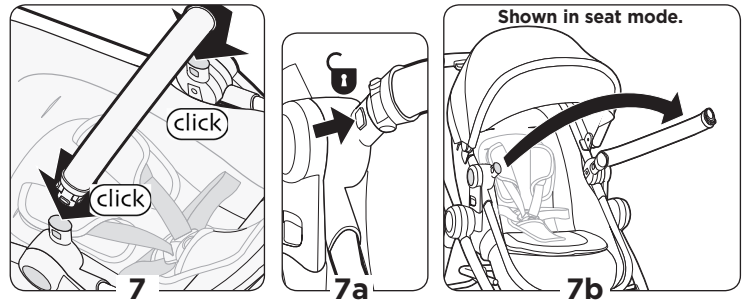

8 Canopy

Press clips onto each side of the seat (Figure 8). Ensure that the clips are flush against the stroller frame (Figure 8a).

Push the seat fold button through the opening at the rear of canopy (Figure 8b). Attach metal snaps on the canopy to snaps on the frame (Figure 8c).

NOTE: You can extend the canopy by flipping out the visor.

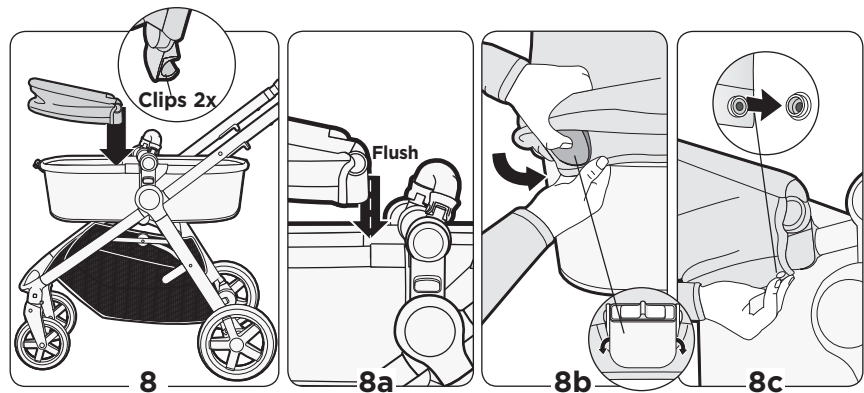

9 Cup Holder

Cup holder must be installed on right side (right from the standpoint of one pushing stroller). Slide cup holder down onto knob (Figure 9).

CAUTION:

- Never hang parcels or accessories from cup holder as the stroller may tip over.
- Never place more than 1-LB (0.5-kg) in cup holder.

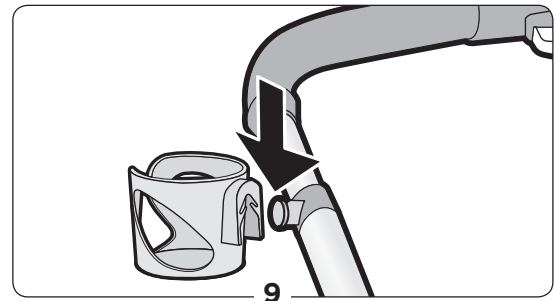

10 Parking Brake

Always use the parking brake, even when standing still for only a few moments! Push down on the pedal near the rear wheel to set the parking brake (Figure 10). Lift up on pedal to release the parking brake.

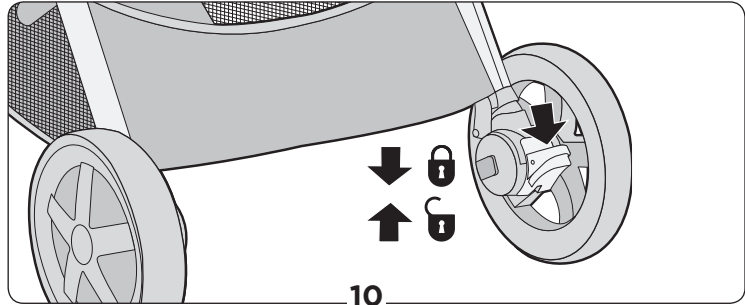

11 Swivel Wheel

TIP: Lock the swivel wheels when using the stroller in a straight direction for a long period (Figure 11).

To lock the front wheels, push outward on the wheel locks until you hear a “click” (Figure 11a).

To unlock, pull inward on the wheel locks until you hear a “click.”

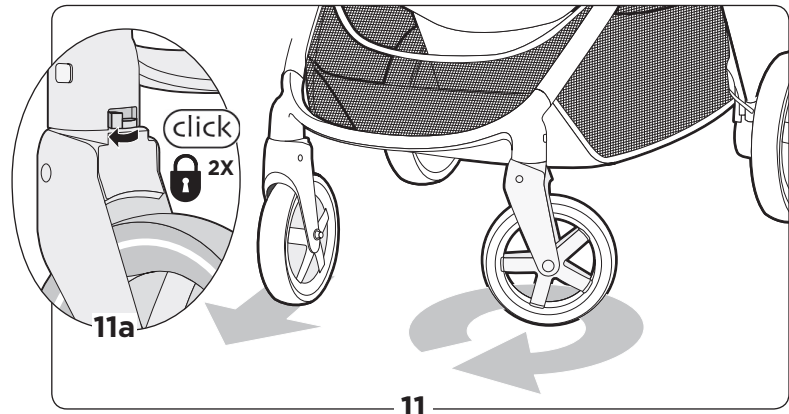

12 Adjust Handlebar Height

Squeeze the adjustment button and slide the handlebar to desired height (Figure 12).

The handlebar will “click” into place.

NOTE: There are three height positions.

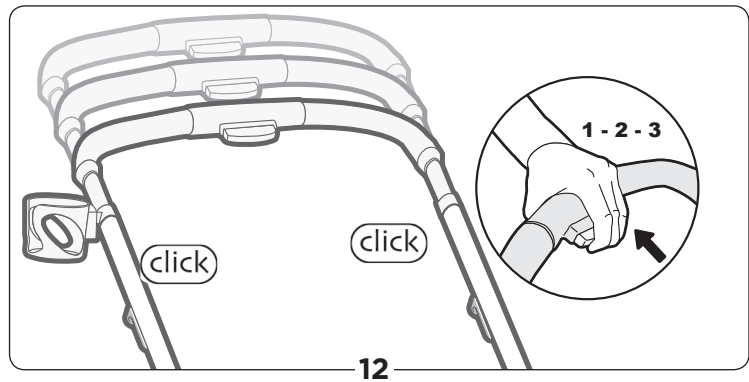

13 Adjust Recline

To recline, squeeze the buttons on each side of the seat while reclining the seat to any of the three positions (Figure 13).

To raise seat, reverse the above procedure.

NOTE: Do not recline the seat while child is in the seat.

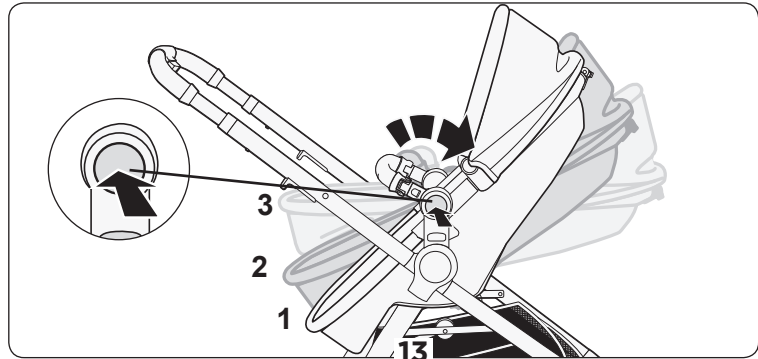

14 Fold Stroller

NOTE: To fold with seat attached, first fold seat. Seat can remain on frame when folding stroller.

- ① Close canopy. Slide seat release in either direction ② then pull tab up and fold seat forward (Figure 14).
- ③ Pull up on both handlebar releases and fold handlebar forward (Figure 14a).
- ④ Pull up on frame fold handle and lift upward to fold stroller (Figure 14b).
- ⑤ Latch the fold lock. It will stand when folded (Figure 14b). Note: Stroller can also be folded without the seat (Steps 14a-14b).

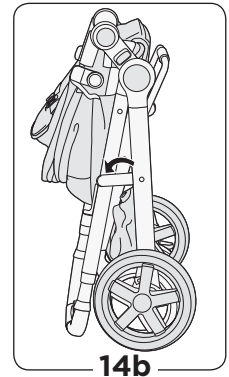
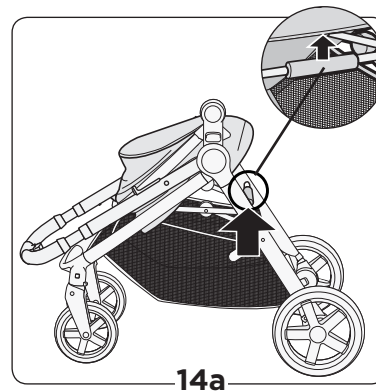
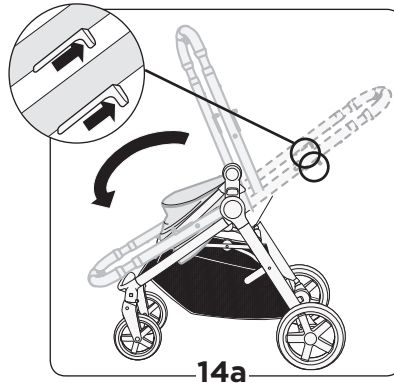
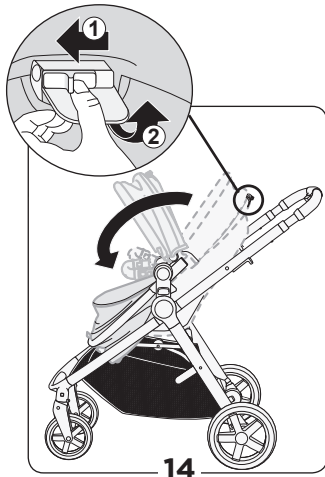

Zelia

! WARNING: • For proper installation of the restraint system, make sure both anchors lay flat against the back board. • NEVER use stroller without BOTH restraint and crotch straps. **WHEN SEATED**, the midpoint of the child's head is at or below the top of the stroller seat.

15 Adjust Restraint Height

The shoulder straps have three height positions for your growing child. Push each anchor through the seat back and into the desired slot (Figure 15). Be sure the anchors lay flat against the seat back.

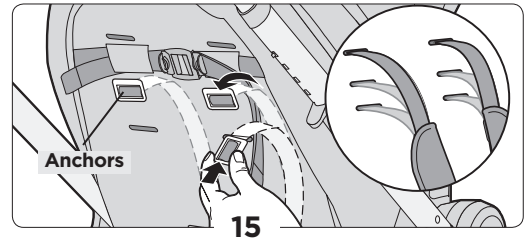

! WARNING

- NEVER LEAVE CHILD UNATTENDED. ALWAYS keep child in view when in stroller.
- AVOID SERIOUS INJURY from falling or sliding out. ALWAYS use seat belt. Check frequently to make sure it is secure. Belts must be threaded exactly as shown (Figure 16c).
- Failure to follow these instructions could result in the serious injury or death of your child.

16 To Use Restraint System

Unbuckle restraint system by pressing center button (Figure 16). Place your child in the stroller, with the crotch strap between the child's legs. Fit clips together (Figure 16a). Slide clips into buckle until you hear a "click" (Figure 16a).

Tighten straps snugly around your child (Figure 16b).

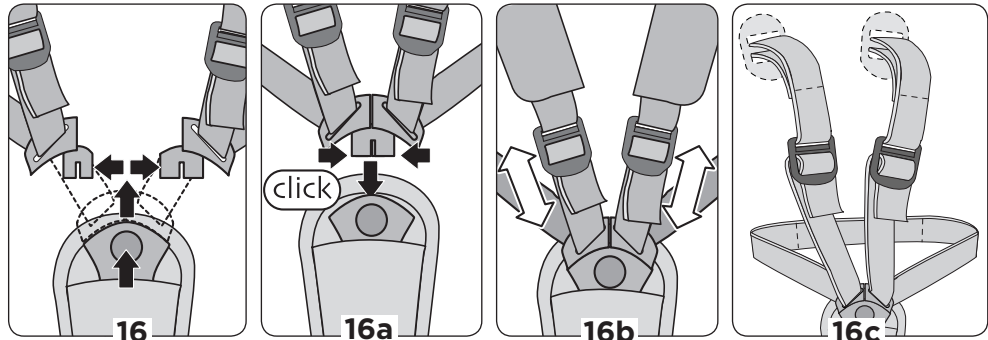

⚠ WARNING

To avoid serious injury:

- Please refer to the manufacturer's instructions for the use of your infant car seat.
- **ALWAYS** remove stroller seat before installing car seat.
- **ALWAYS** install car seat facing to the rear of the stroller (Figure 17).
- **ALWAYS** use the restraint system in the car seat.

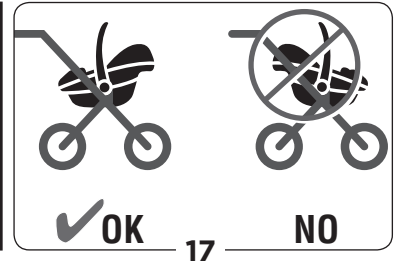

17 To Attach Maxi-Cosi Mico® 30 Infant Car Seat

NOTES:

- Push the parking brake down.
- Remove seat from stroller frame (Reference Step 4 for seat removal).
- Car seat cannot be installed with seat (Figure 17).
- Car seat not included with model CV368, sold separately.

NOTE: Only right side adapter fits into the notch on the right side (Figure 17a).

Align car seat adapters with smooth side facing outward as shown. Press adapters into slots (Figure 17b), then slide down until they “click.”

Car seat must face the handlebar. Lower car seat onto adapters until both sides “click” (Figure 17c). Pull up on car seat to be sure it is securely attached.

To remove Mico 30 infant car seat, press both buttons on car seat (Figure 17d). Lift car seat up.

To remove car seat adapters, push button as shown, then slide upward and remove (Figure 17e).

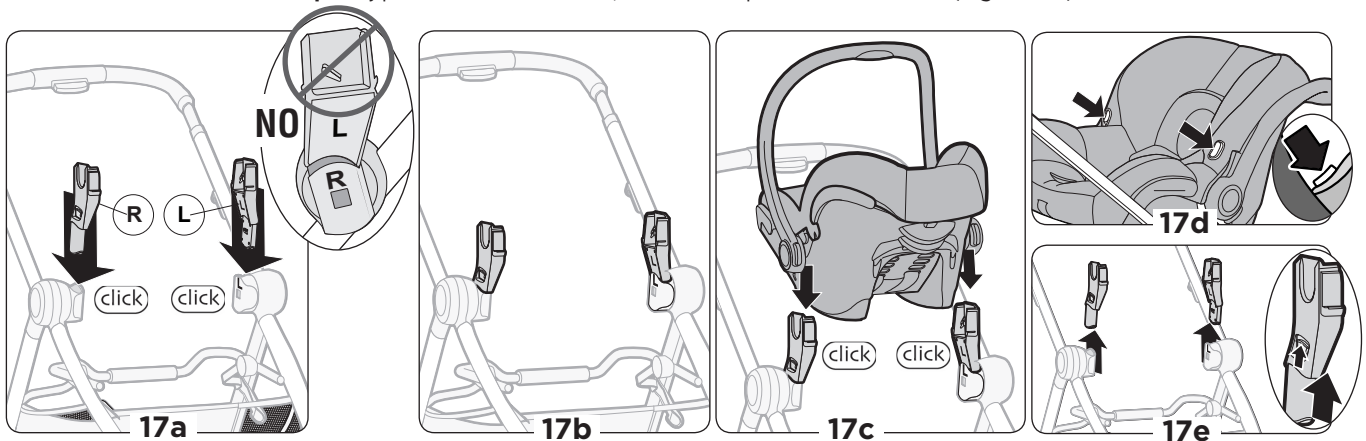

Zelia

Stroller Care and Maintenance

- To clean stroller fabric and seat pad, use a sponge or damp cloth with cold water and mild soap. Air dry only. Do not use harsh household cleaners or bleach to clean stroller.
- Restraint and crotch straps should be surface washed and air dried only. Do not place in washing machine or dryer.
- Periodically, check for loose screws, worn parts, torn material or loose stitching. Tighten or replace parts as needed.

Replaceable Parts

- Rear wheels (2)
 - Front wheels (2)
 - Restraint strap covers (2)
 - Cup holder
 - Canopy
 - Bumper bar
-
- To order parts call (800) 951-4113.
 - Include the model number and manufacture date (found on the stroller) and a brief description of the part.

Two-Year Limited Warranty

Dorel Juvenile Group, Inc. warrants to the original purchaser that this product (Zelia Stroller), is free from material and workmanship defects when used under normal conditions for a period of two (2) years from the date of purchase. Should the product contain defects in material or workmanship Dorel Juvenile Group, Inc., will repair or replace the product, at our option, free of charge. Purchaser will be responsible for all costs associated with packaging and shipping the product to Dorel Juvenile Group Consumer Relations Department at the address noted on the front of this document and all other freight or insurance costs associated with the return. Dorel Juvenile Group will bear the cost of shipping the repaired or replaced product to the purchaser. Product should be returned in its original package accompanied by a proof of purchase, either a sales receipt or other proof that the product is within the warranty period. This warranty is void if the owner repairs or modifies the product or the product has been damaged as a result of misuse.

This warranty excludes any liability other than that expressly stated previously, including but not limited to, any incidental or inconsequential damages.

SOME STATES DO NOT ALLOW THE EXCLUSION OR LIMITATION OF INCIDENTAL OR CONSEQUENTIAL DAMAGES, SO THE ABOVE LIMITATION OR EXCLUSION MAY NOT APPLY TO YOU.

THIS WARRANTY GIVES YOU SPECIFIC LEGAL RIGHTS, AND YOU MAY ALSO HAVE OTHER RIGHTS THAT MAY VARY FROM STATE TO STATE.





TR389, CV368
Mode d'emploi

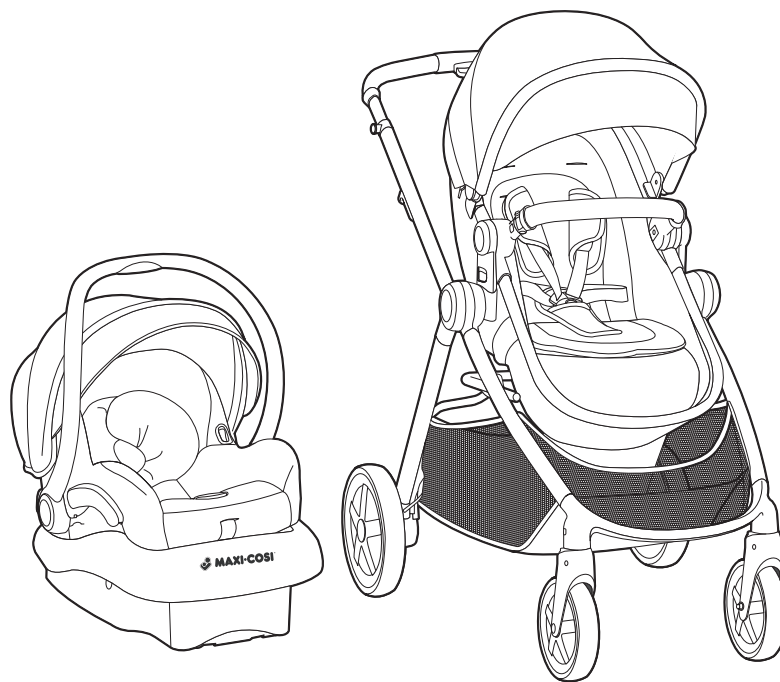

Siège d'auto non-influs
avec le modèle CV368

Zelia

Poussette/Système de voyage
modulaire 5-en-1

©2018 Dorel Juvenile. (800) 951-4113 www.maxi-cosi.com

Styles and colors may vary. Les styles et les couleurs peuvent varier. Made in CHINA. Fabriqué en CHINE.

Distributed by (distribué par) Dorel Juvenile Group, Inc., 2525 State St., Columbus, IN 47201-7494.

Dorel Juvenile Canada, 2855 Argentia Road, Unit 4, Mississauga, ON, L5N 8G6 01/03/18 4358-7368B

Importado y Distribuido en Chile por: Comercial e Industrial Silfa S.A. - San Ignacio 0201 / Parque Industrial Portezuelo Quilicura, Santiago Chile. Fono (562) 2339 9000. En Perú por: Comexa S.A. - Los Libertadores 455 - San Isidro, Lima - Perú. Fono (511) 4469014. En Centro América, Caribe y Ecuador por: Best Brands Group S.A. - Av. Balboa, Bay Mall Plaza, Planta Baja, local 9, Panamá. - Fono: (507) 300 2884. En Colombia por: Baby Universe S.A.S. - Vía 40 No. 77-29, Barranquilla, Colombia - Fono: (575) 353 1110

Importador: DJGM, S.A. DE C.V. Gabriel Mancera No. 1041 Col. Del Valle Delegación Benito Juárez C.P. 03100 México, D.F. R.F.C. DJG140305GN9 Tel. (55) 67199202



Table des matières

Mises en garde	i	Soin et Entretien	10
Pièces et Caractéristiques	1	Pièces de remplacement	10
Assemblage	2-4	Garantie	10
Utilisation	4-9		

MISES EN GARDE

POUR LA SÉCURITÉ DE VOTRE ENFANT, VEUILLEZ LIRE LES MISES EN GARDE SUIVANTES ET LES INSTRUCTIONS D'ASSEMBLAGE ET CONSERVER POUR RÉFÉRENCE ULTÉRIEURE.

- Doit être assemblé par un adulte.
- **NE JAMAIS LAISSER L'ENFANT SANS SURVEILLANCE. TOUJOURS garder l'enfant bien en vue quand il est dans la poussette.** garder l'enfant bien en vue quand il est dans la poussette.
- **ÉVITEZ LES BLESSURES GRAVES** causées par une chute ou une glissade. **TOUJOURS** utiliser la ceinture de sécurité. Vérifiez fréquemment pour vous assurer qu'elle est bien attachée.
- **TOUJOURS** garder les doigts loin des pièces mobiles au moment de plier, déplier ou d'ajuster la poussette pour empêcher de se coincer les doigts.
- **TOUJOURS** s'assurer que la poussette est **OUVERTE ET VERROUILLÉE COMPLÈTEMENT** avant d'utiliser.
- **TOUJOURS** appliquer les freins lorsque la poussette est arrêtée.
- **TOUJOURS** retirer le matériel protecteur et les sacs en plastique et les jeter avant d'assembler.
- **NE JAMAIS** placer de liquide chaud dans le porte-gobelet.
- **NE JAMAIS** utiliser la poussette dans les marches ou escaliers mécaniques.
- **NE JAMAIS** faire de patins à roues alignées avec la poussette.
- **NE JAMAIS** permettre aux enfants de jouer avec ou se suspendre à la poussette.
- **NE JAMAIS** permettre aux enfant de grimper dans la poussette

sans aide. La poussette pourrait basculer et blesser l'enfant.

- **NE JAMAIS** placer de sacs, de colis ou d'accessoires sur la poignée ou l'auvent. La poussette pourrait basculer ou l'auvent pourrait s'affaisser.
- Ce produit deviendra instable si un sac ou un support est utilisé alors qu'il n'y a pas de provision pour un.
- Ce produit deviendra instable si un sac, autre que celui recommandé par le fabricant est utilisé.
- Le produit deviendra instable si la charge recommandée par le fabricant est dépassée.
- Lors du pliage et du dépliage de la poussette, veillez à ne pas vous coincer les doigts.
- **NE PAS** transporter d'enfants supplémentaires, de marchandises ou d'accessoires dans ou sur ce produit à l'exception de ce qui est recommandé dans les instructions du fabricant.
- **NE JAMAIS** placer plus de 0,5 kg (1 lb) dans le porte-gobelet.
- **NE JAMAIS** placer plus de 4.5 kg (10 lb) dans le panier de rangement. Si le poids est excédé, des conditions instables dangereuses peuvent exister.
- **LA POUSSETTE** doit être utilisée avec des enfants jusqu'à 22,73 kg (50 lb) seulement, et **UNE FOIS ASSIS**, le milieu de la tête de l'enfant doit arriver à égalité ou juste en-dessous du sommet du siège de la poussette.
- Utilisez cette poussette **SEULEMENT** avec **UN** enfant à la fois.
- **LA POUSSETTE** doit être utilisée avec des enfants qui peuvent s'asseoir sans aide.
- L'enfant peut glisser par les ouvertures pour les jambes et s'étrangler. Toujours utiliser le siège en position allongée en position inclinée.

Pièces et Caractéristiques

1



- A** Poignée réglable en hauteur
- B** Porte-gobelet
- C** Bouton de dégagement du cadre (2)
- D** Cadre
- E** Roues arrière (2)
- F** Roues avant (2)
- G** Adaptateurs de siège d'auto
- H** Moyeu de montage du siège
- I** Poignée de pliage
- J** Verrou de pliage
- K** Bouton de pliage du siège
- L** Auvent
- M** Siège/Siège en position allongée
- N** Incliner
- O** Boutons de retrait du siège (2)
- P** Barre de protection

- Déballez et identifiez toutes les pièces.
- Ne pas retourner ce produit au magasin. Si des pièces sont manquantes, appelez le Service à la clientèle au (800) 951-4113. Ou visitez notre site internet au www.maxi-cosi.com.
- Inclure le numéro de modèle et la date de fabrication (trouvé sur le cadre de la poussette) et une brève description de la pièce.
- Conservez ces instructions pour utilisation ultérieure.

Zelia

1 Déverrouiller la poussette

Dégagez le verrou du cadre tout en tirant la poignée vers le haut jusqu'à ce que vous entendiez un « clic » (Figure 1).

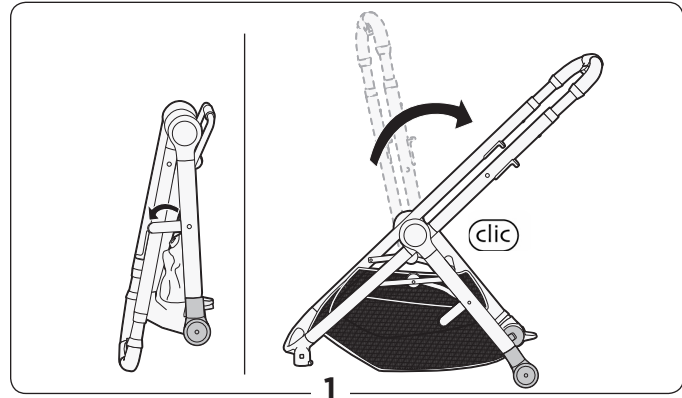

2 Installer les roues arrière

Insérez l'essieu de la roue arrière dans le cadre jusqu'à ce que vous entendiez un « clic » (Figure 2). Répétez pour l'autre roue arrière. Tirez sur les roues pour vous assurer qu'elles sont fixées solidement.

NOTE: Pour enlever la roue arrière, tirez le levier de dégagement vers le haut et retirez la roue (Figure 2a).

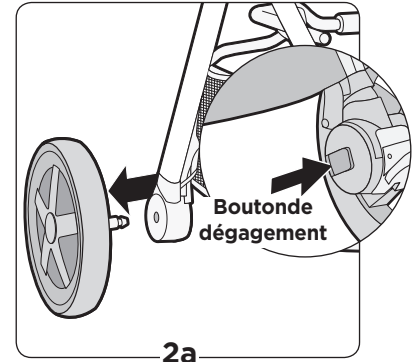
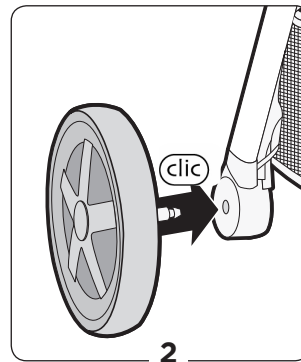

3 Installer les roues avant

Placez les roues avec la bande blanche orientée vers l'extérieur. Insérez les roues avant jusqu'à ce que vous entendiez un « clic » (Figure 3).

NOTE: Appuyez sur le bouton de dégagement de la roue avant et retirez la roue (Figure 3a).

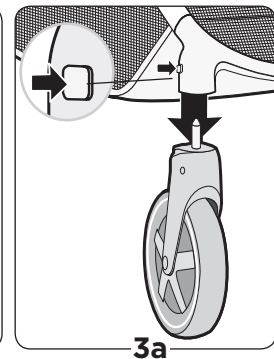
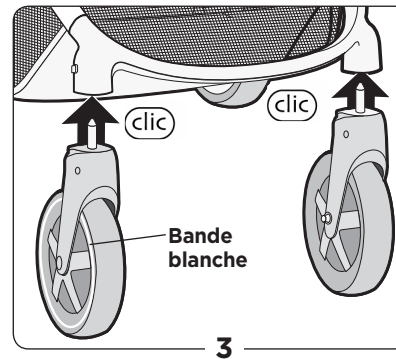

⚠ MISE EN GARDE

- L'enfant peut glisser par les ouvertures pour les jambes et s'étrangler. Toujours utiliser le siège en position allongée en position inclinée.
- NE PAS utiliser la poussette en position allongée avec un enfant plus âgé qui peut se mettre à quatre pattes.

4 Installer en position allongée

NOTE: Le siège peut être utilisé comme en position allongée face ou dos au cadre (Figure 4).

Déplier (Figure 4a). Assurez-vous le clip derrière le repose-pied est détaché (Figure 6d).

Abaissez le siège/siège en position allongée sur les moyeux jusqu'à ce que vous entendiez un « clic » de chaque côté (Figure 4b). Tirez le siège vers le haut pour vous assurer que le siège est fixé solidement.

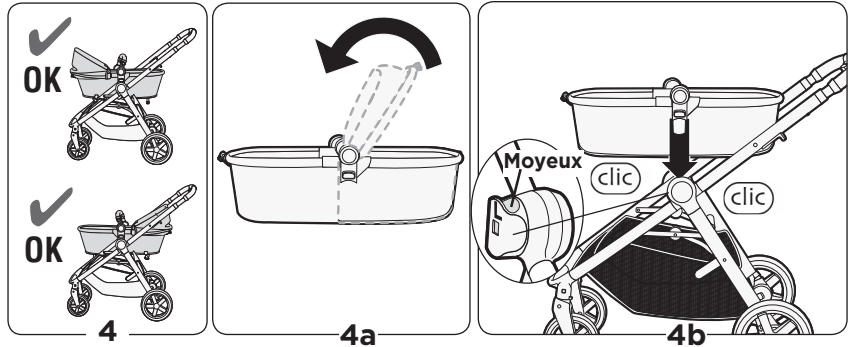

5 Installer en tant que siège

Dépliez le siège/siège en position allongée jusqu'à ce que vous entendiez un « clic ». Abaissez le siège/siège en position allongée sur les moyeux jusqu'à ce que vous entendiez un « clic » de chaque côté (Figure 5). Tirez le siège vers le haut pour vous assurer que le siège est fixé solidement.

NOTE : Le siège peut être face ou dos au cadre.

Pour enlever le siège : Appuyez sur les boutons de dégagement de chaque côté tout en soulevant le cadre pour l'enlever (Figure 5). Retournez le siège et abaissez-le sur les moyeux jusqu'à ce que vous entendiez un « clic » de chaque côté.

NOTE: Pour passer de la position de siège à celle de siège en position allongée, voir l'étape 6.

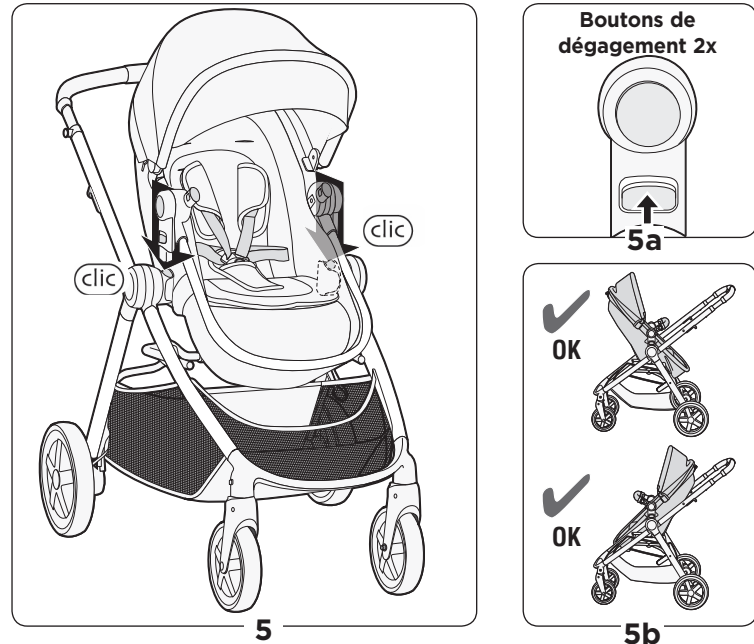

6 Passer du siège en position allongée au siège

NOTE: Le siège peut être utilisé comme en position allongée face ou dos au cadre (Figure 6).

Serrez la pince à l'arrière du siège (Figure 6a) et tirez vers l'extérieur jusqu'à ce que le dossier du siège s'abaisse complètement (Figure 6b).

Appuyez sur les boutons des moyeux latéraux et inclinez le siège complètement vers le bas (Figure 6c).

NOTE: Enlevez le siège du cadre de la poussette, et retournez le siège à l'envers pour accès plus facile aux clips.

Détachez le clip derrière le repose-jambes (Figure 6d).

Attachez le clip derrière le repose-pied (Figure 6e).

Faites l'inverse pour revenir à la position de siège.

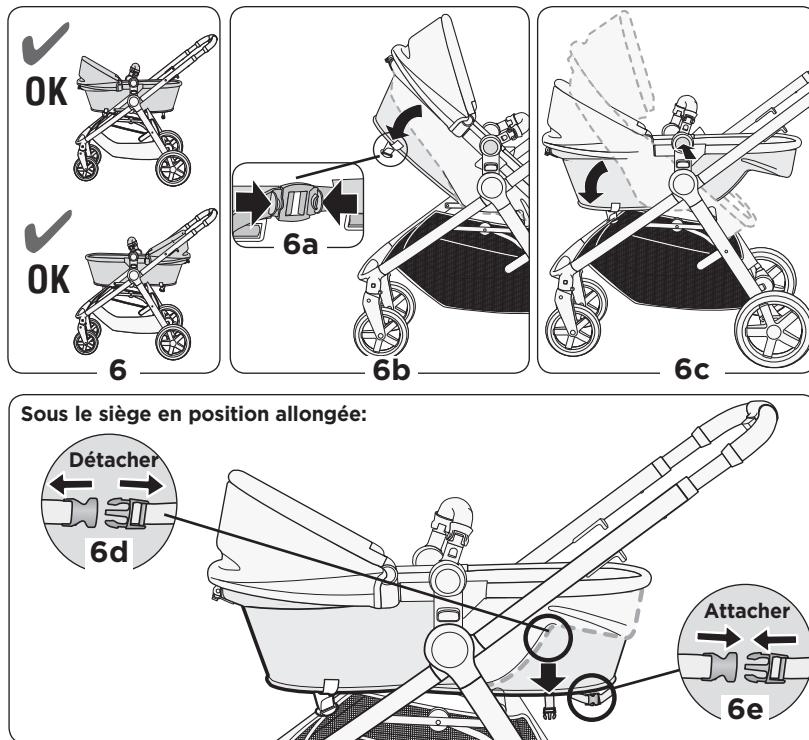

7 Barre de protection

Insérez les tiges de la barre de protection dans les trous du cadre jusqu'à ce que vous entendiez un « clic » (Figure 5). Tirez pour vous assurer qu'elle est fixée solidement. **IMPORTANT:** Attachez toujours l'enfant avec les ceintures de sécurité.

Pour enlever la barre de protection, appuyez sur les boutons de dégagement tout en la soulevant pour l'enlever (Figures 5a and 5b).

NOTE: N'UTILISEZ PAS la barre de protection pour soulever ou transporter.

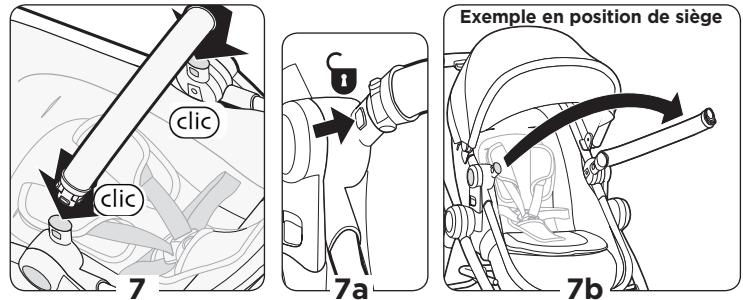

8 Auvent

Appuyez sur les pinces sur chaque côté du siège (Figure 8). Assurez-vous que les pinces sont alignées par rapport au cadre de la poussette (Figure 8a).

Appuyez sur le bouton de pliage du siège depuis l'ouverture à l'arrière du auvent (Figure 8b).

Attachez les boutons-pression métalliques du auvent aux boutons-pression du cadre (Figure 8c).

NOTE : Vous pouvez étendre le auvent en retournant la visière.

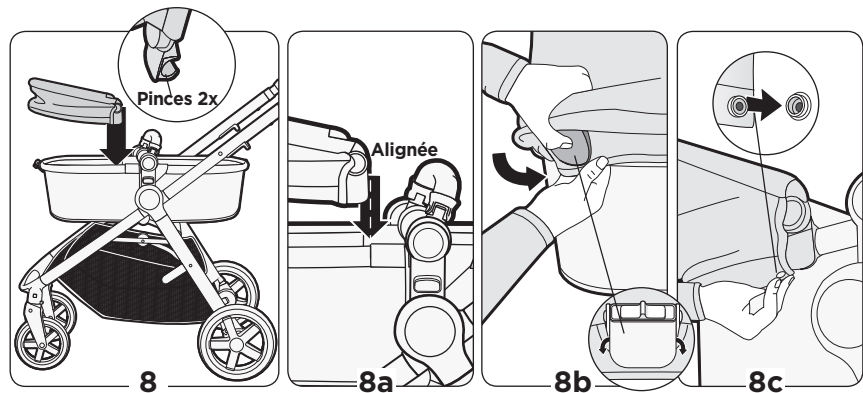

9 Porte-Gobelet

Le porte-gobelet doit être installé sur le côté droit (droite du point de vue de la personne poussant la poussette). Glissez le porte-gobelet vers le bas sur le bouton (Figure 9).

ATTENTION:

- Ne jamais suspendre de colis ou d'accessoires au porte-gobelet car la poussette pourrait basculer.
- Ne jamais placer plus de 0.5 kg (1 lb) dans le porte-gobelet.

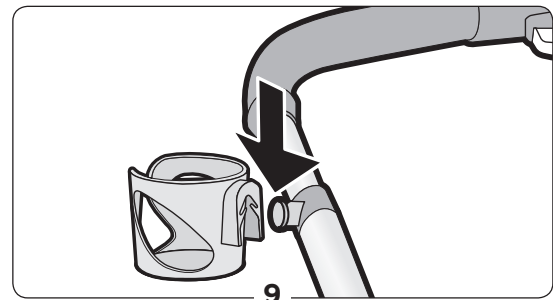

10 Frein de stationnement

Toujours appliquer le frein de stationnement, même si vous vous arrêtez que pour un moment!
Poussez sur la pédale de frein près de la roue arrière pour appliquer le frein de stationnement (Figure 10). Soulevez la pédale pour dégager le frein de stationnement.

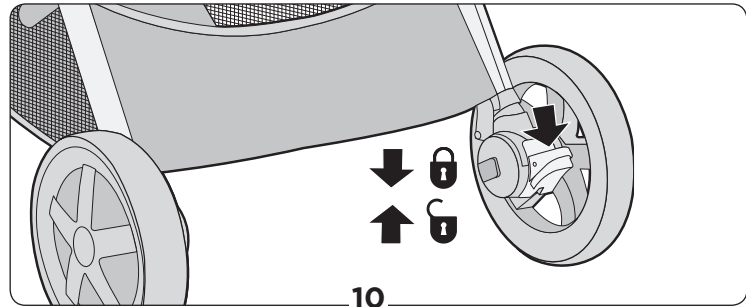

11 Roue pivotante

CONSEIL: Verrouillez les roues pivotantes quand vous roulez en ligne droite longtemps (Figure 11).

Pour verrouiller les roues avant, poussez le frein de stationnement jusqu'à ce que vous entendiez un « clic » (Figure 11a).

Pour déverrouiller, tirez le frein de stationnement jusqu'à ce que vous entendiez un « clic ».

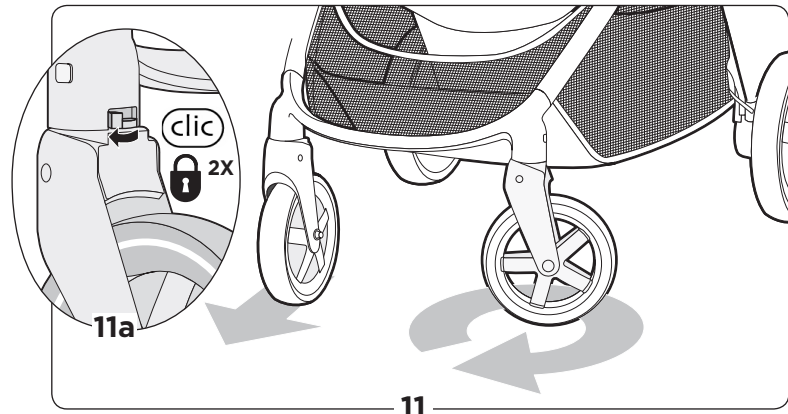

12 Ajuster la hauteur de la poignée

Serrez le bouton de réglage et faites glisser la poignée à la hauteur désirée (Figure 12). La poignée « cliquera » en place.

NOTE: Il y a trois positions de hauteur.

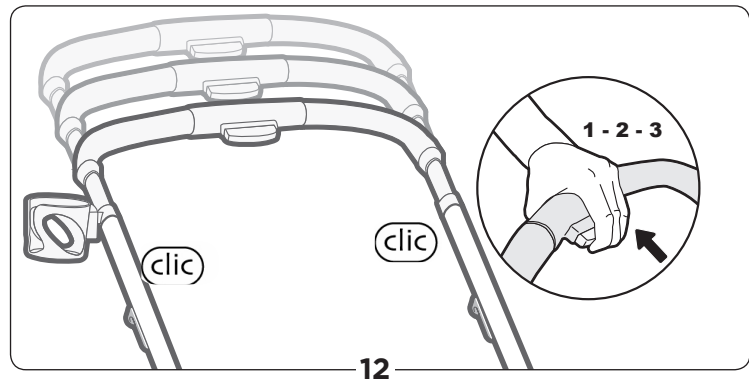

13 Ajuster l'inclinaison

Pour incliner, appuyez sur les boutons des deux côtés du siège en inclinant le siège à n'importe quelle des trois positions (Figure 13).

Pour redresser le siège, inverser la procédure ci-dessus.

NOTE: Ne pas incliner le siège si l'enfant est dans le siège.

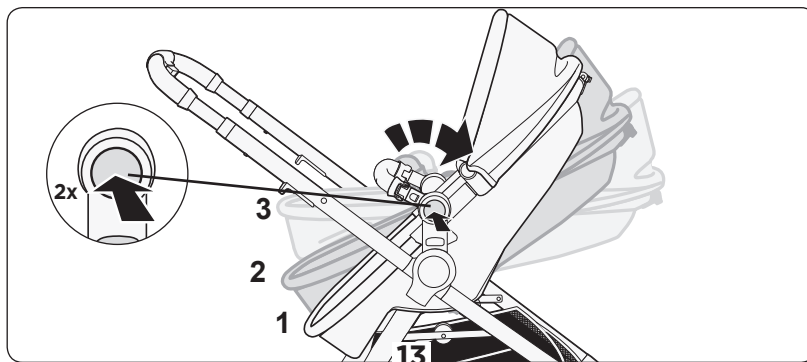

14 Plier le siège

NOTE: Pour plier avec le siège attaché, pliez d'abord le siège. Le siège peut demeurer sur le cadre tout en pliant la poussette.

- ① Fermer le auvent. Faites glisser le siège dans l'un ou l'autre sens, ② puis tirez l'attache vers le haut et pliez le siège vers l'avant (Figure 14).
- ③ Tirez vers le haut les deux pattes de dégagement du cadre et pliez le cadre vers l'avant (Figure 14a).
- ④ Tirez vers le haut sur la poignée de pliage du cadre et soulevez vers le haut pour plier la poussette (Figure 14b).
- ⑤ Verrouillez le loquet de verrouillage. Elle tiendra debout une fois pliée (Figure 14b). Note: La poussette peut aussi être pliée sans le siège (Étapes 14a-14b).

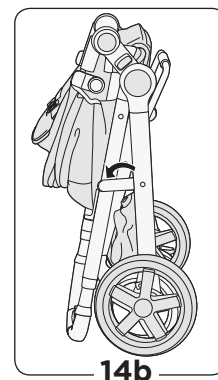
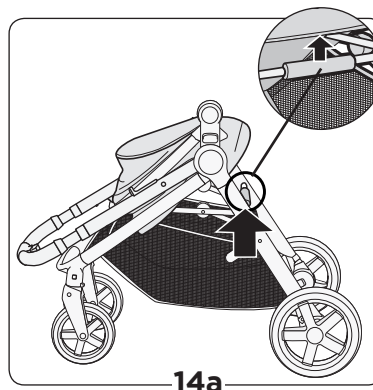
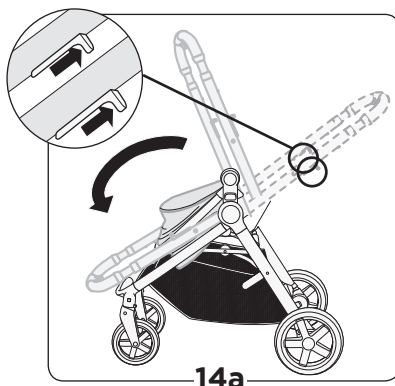
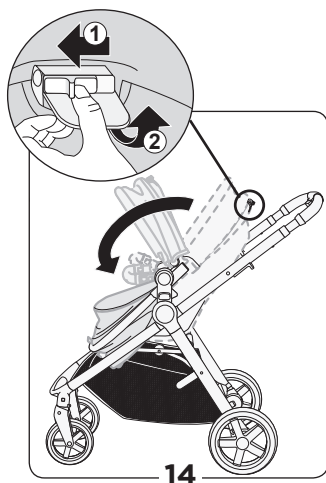

- ⚠ MISE EN GARDE** • Pour installer correctement le système de retenue, assurez-vous que les deux ancrages reposent à plat contre le dossier.
- **NE JAMAIS** utiliser la poussette si les **DEUX** ceintures et les courroies d'entrejambes ne sont pas attachées.
 - **UNE FOIS ASSIS**, le milieu de la tête de l'enfant doit arriver à égalité ou juste en-dessous du sommet du siège de la poussette.

15 Adjust Restraint Height

Les sangles d'épaules sont réglables à trois positions pour accommoder l'enfant qui grandit. Poussez chaque ancrage dans le dossier du siège et dans la fente désirée (Figure 15). Assurez-vous que les ancrages reposent à plat contre le dossier du siège.

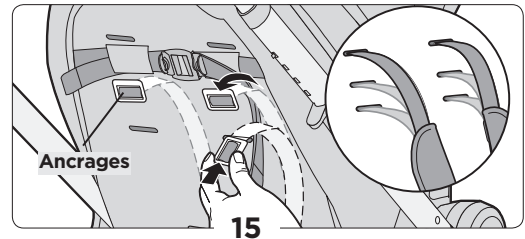

⚠ MISE EN GARDE

- **NE JAMAIS LAISSER L'ENFANT SANS SURVEILLANCE. TOUJOURS** garder l'enfant bien en vue quand il est dans la poussette.
- **ÉVITEZ LES BLESSURES GRAVES** causées par une chute ou une glissade. **TOUJOURS** utiliser la ceinture de sécurité. Vérifiez fréquemment pour vous assurer qu'elle est bien attachée. Les ceintures doivent être enfilées exactement comme montré (Figure 16c).
- Le non-respect de ces instructions peut entraîner des blessures graves ou la mort de votre enfant.

16 Utilisation du système de retenue

Débouclez le système de retenue en appuyant sur le bouton au centre (Figure 16). Assoyez votre enfant dans la poussette, avec la courroie d'entrejambes entre les jambes de l'enfant.

Adaptez les loquets ensemble (Figure 16a).

Glissez les loquets dans la boucle jusqu'à ce que vous entendiez un « clic » (Figure 16a). Serrez les sangles étroitement autour de votre enfant (Figure 16b).

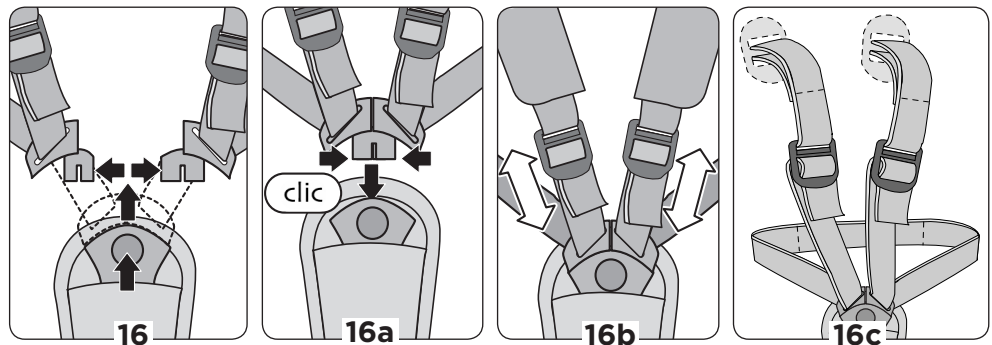

Zelia

! WARNING

Pour éviter les blessures graves:

- Veuillez vous référer aux instructions du fabricant pour utiliser votre siège d'auto pour bébé.
- **TOUJOURS** enlever le siège de la poussette avant d'installer le siège d'auto.
- **TOUJOURS** installer le siège d'auto face vers l'arrière de la poussette (Figure 17).
- **TOUJOURS** utiliser les ceintures de sécurité dans le siège d'auto.

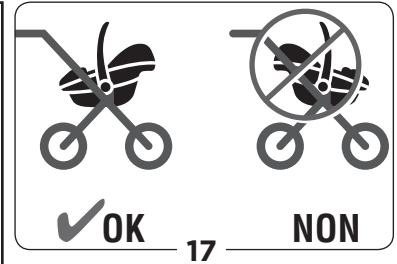
**17 Pour fixer le siège d'auto pour bébé Maxi-Cosi Mico® 30**

- Appliquez le frein de stationnement.
- Enlevez le siège du cadre de la poussette (Référence Étape 5 pour enlever le siège).
- Le siège d'auto ne peut pas être installé avec le siège (Figure 17).
- Le siège d'auto n'est pas inclus avec le modèle CV368, vendu séparément.

NOTE: Seul l'adaptateur droit s'adapte dans l'encoche sur le côté droit (Figure 17a).

Alignez les adaptateurs de siège d'auto avec le côté lisse orienté vers l'extérieur comme indiqué. Pressez les adaptateurs dans les fentes (Figure 17b), puis glissez jusqu'à ce qu'ils s'enclenchent.

Le siège d'auto doit faire face à la poignée. Abaissez le siège d'auto sur les adaptateurs jusqu'à ce que les deux côtés s'enclenchent (Figure 17c). Tirez le siège d'auto vers le haut pour vous assurer qu'il est solidement fixé.

Pour enlever le siège d'auto Mico 30, appuyez sur les deux boutons du siège d'auto (Figure 17d). Soulevez le siège d'auto.

Pour enlever les adaptateurs de siège d'auto, poussez le bouton comme montré, puis glissez vers le haut et enlevez (Figure 17e).

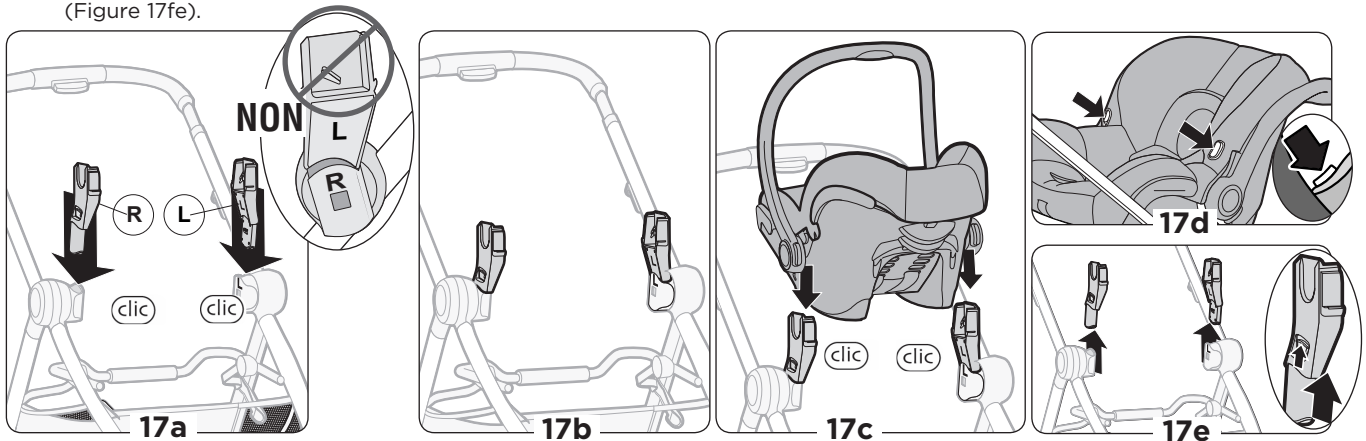

Soin et Entretien de la poussette

- Pour nettoyer le tissu de la poussette et la housse, utilisez une éponge ou un chiffon humide avec de l'eau froide et un savon doux. Séchez à l'air seulement. Ne pas utiliser de nettoyeurs domestiques abrasifs ou d'agent de blanchiment pour nettoyer la poussette.
- Les ceintures de sécurité et les courroies d'entrejambes doivent être nettoyées en surface seulement et séchées à l'air. Ne pas placer dans la laveuse ou la sécheuse.
- De temps à autres, vérifiez pour des vis desserrées, des pièces usées, du matériel déchiré ou décousu. Serrez ou remplacez les pièces au besoin.

Pièces de remplacement

- Roues arrière (2)
 - Roues avant (2)
 - Couvre-Harnais (2)
 - Porte-gobelet
 - Auvent
 - Barre de protection
- Pour commander des pièces, appelez (800) 951-4113.
 - Inclure le numéro de modèle et la date de fabrication (trouvé sur la poussette) et une brève description de la pièce.

Garantie limitée de deux ans

Dorel Juvenile Group, Inc. garantit à l'acheteur original que ce produit, (Zelia) est exempt de défauts de matériaux et de fabrication lorsqu'il est utilisé dans des conditions normales pour une période d'un (1) an à compter de la date d'achat. Si le produit présente des défauts de matériaux ou de fabrication, Dorel Juvenile Group, Inc. réparera ou remplacera le produit, à notre choix, gratuitement. L'acheteur sera responsable de tous les coûts liés à l'emballage et à l'expédition du produit au Service à la clientèle de Dorel Juvenile Group à l'adresse indiquée sur la page de couverture et tous les autres frais de transport ou d'assurance associés au retour. Dorel Juvenile Group assumera le coût de l'expédition du produit réparé ou remplacé à l'acheteur. Le produit doit être retourné dans son emballage original accompagné d'une preuve d'achat, soit d'un reçu de caisse ou toute autre preuve que le produit est dans la période de garantie. Cette garantie est nulle si le propriétaire répare ou modifie le produit ou si le produit a été endommagé à la suite d'une mauvaise utilisation. Cette garantie exclut toute responsabilité autre que celle expressément indiquée précédemment, incluant mais sans s'y limiter, aux dommages directs ou indirects.

CERTAINES PROVINCES NE PERMETTENT PAS L'EXCLUSION OU LA LIMITATION DE DOMMAGES DIRECTS OU INDIRECTS, PAR CONSÉQUENT LA LIMITATION OU L'EXCLUSION CI-DESSUS PEUT NE PAS S'APPLIQUER DANS VOTRE CAS.

CETTE GARANTIE VOUS DONNE DES DROITS LÉGAUX SPÉCIFIQUES, ET VOUS POUVEZ AUSSI AVOIR D'AUTRES DROITS QUI PEUVENT VARIER D'UNE PROVINCE À L'AUTRE.

